

第 52 回日本歯科麻酔学会総会・学術集会 開催趣意書

会 期

2024 年 10 月 25 日(金)～27 日(日)

会 場

朱鷺メッセ 新潟コンベンションセンター
(新潟市中央区万代島 6-1)

会 長

瀬尾 憲司 (新潟大学大学院医歯学総合研究科 歯科麻酔学分野 教授)

■事務局

新潟大学大学院医歯学総合研究科 歯科麻酔学分野内
〒951-8514 新潟市中央区学校町 2-5274
TEL: 025-227-2972
E-mail: 52jdsa@shinsen-mc.co.jp

■運営事務局

株式会社 シンセンメディカルコミュニケーションズ内
担当: 東海林 豊 / 川崎 芽衣 / 渡邊 有希
〒950-0983 新潟市中央区神道寺 1-6-14
TEL: 025-278-7232 FAX: 025-278-7285
E-mail: 52jdsa@shinsen-mc.co.jp

URL: <https://shinsen-mc.co.jp/52jdsa/>

ご担当者各位

謹啓

時下、貴社におかれましては益々ご隆昌のことと拝察し、慶賀に存じます。平素は日本歯科麻酔学会にご高配賜り、心より感謝申し上げます。

この度、第52回日本歯科麻酔学会総会・学術集会を、2024年10月25日(金)から27日(日)の3日間、新潟市中央区の朱鷺メッセで開催させていただくことになりました。新型コロナウイルス感染症により社会活動が低迷し、対面で学術集会の開催ができなかった時期を脱した今、活気ある議論ができる集会を目指したいと考えております。本学術集会は、そのテーマを「笑顔を支える歯科学、Dentistry deserves patient smile」としました。人が笑顔で暮らす日常生活に歯科医療は重要な役割を果たしており、その安全を支えるのが歯科麻酔学です。そこで本学術集会では様々な方面から歯科麻酔学の果たすべき役割を再考し、未来へ導く動線を創造することを目指します。

日本歯科麻酔学会は発足より50年以上を経て、歯科治療時の患者管理、歯科治療に対する恐怖・不安・疼痛の管理、基礎・臨床研究、歯科医療の安全管理に貢献することを目的としており、毎年、学術集会を開催しております。第52回日本歯科麻酔学会学術集会では、特別講演をはじめ、多くの教育講演などの企画に加え、対面開催ならではのハンズオンセミナーなどの実習を開催したいと考えております。しかしその企画をすべて推進するには会費収入だけでは限界があり、内容を充実させることが困難です。諸費ご負担が多い折に誠に恐縮ではございますが、貴社におかれましては本学術集会の趣旨をご理解いただきその遂行のために格別のご支援を賜りますよう、切にお願いする次第でございます。

末筆ながら、貴社の今後益々のご発展を心より御祈念申し上げます。

謹白

2023年11月吉日

第52回日本歯科麻酔学会総会・学術集会

会長 瀬尾 憲司

新潟大学大学院医歯学総合研究科 歯科麻酔学分野 教授



開催概要

1. 会議名 第52回日本歯科麻酔学会総会・学術集会
2. テーマ 笑顔を支える歯科学、Dentistry deserves patient smile
3. 代表者および事務局組織
会長 瀬尾 憲司 (新潟大学大学院医歯学総合研究科 歯科麻酔学分野 教授)
事務局長 岸本 直隆 (新潟大学大学院医歯学総合研究科 歯科麻酔学分野 准教授)
オブザーバー 馬場 洋 (新潟手術医学研究会会長/新潟大学医歯学総合病院手術部 部長)
4. 会期 2024年10月25日(金)～27日(日) 現地開催
※25日(金):理事会、社員総会、各種委員会のみ
5. 会場 朱鷺メッセ 新潟コンベンションセンター (新潟市中央区万代島 6-1)
6. 参加規模 約1,000名 (招待含む)
7. 会議の内容

開催日	午前	午後
10月26日	開会式、会員総会、久保田康那記念講演、教育講演、ランチョンセミナー、シンポジウム、一般演題(口演・ポスター)、ハンズオンセミナー、企業展示	学術委員会指名講演、特別講演、スイーツセミナー、教育講座、一般演題(口演・ポスター)、ハンズオンセミナー、企業展示
10月27日	偉人に聞く、エキスパートに聞く、教育講座、シンポジウム、ランチョンセミナー、一般演題(口演・ポスター)、ハンズオンセミナー、企業展示	認定講習会、ペーパーチャートワークショップ、企業展示、閉会式

8. 最近の開催実績
第51回:2023年10月6日(金)～8日(日)/オンデマンド:10月16日(月)～11月16日(木)
【開催地:長崎県 長崎市】
会長:鮎瀬 卓郎 (長崎大学大学院 医歯薬学総合研究科 医療科学専攻 歯科麻酔学分野 主任教授)
第50回:2022年10月27日(木)～29日(土)/オンデマンド:11月15日(火)～11月30日(水)
【開催地:東京都 品川区】
会長:飯島 毅彦(昭和大学歯学部全身管理歯科学講座 歯科麻酔科学部門)

9. 事務局組織
事務局 新潟大学大学院医歯学総合研究科 歯科麻酔学分野内
〒951-8514 新潟市中央区学校町 2-5274
TEL: 025-227-2972
E-mail: 52jdsa@shinsen-mc.co.jp

運営事務局 株式会社シンセンメディカルコミュニケーションズ内
担当:東海林 豊/川崎 芽衣/渡邊 有希
〒950-0983 新潟県新潟市中央区神道寺 1-6-14
TEL: 025-278-7232 FAX: 025-278-7285
E-mail: 52jdsa@shinsen-mc.co.jp
URL: <https://shinsen-mc.co.jp/52jdsa/>

10.所要経費概要

【収入の部】

単位 (円)

科目	予算額	摘要
参加登録費	1,0790,000	正会員: 歯科医師・医師・企業 12,000 円×800 名 正会員: 歯科医師・医師以外の医療従事者(歯科衛生士・看護師等) 4,000 円×100 名 正会員: 学生(大学院生を除く) 無料 非会員: 歯科医師・医師・企業・その他の医療従事者 15,000 円×50 名 非会員: 学生(大学院生を除く) 2,000 円×20 名
懇親会	1,000,000	懇親会(情報交換会)参加費: 5,000 円×200 名
寄附金	1,000,000	関連団体、関連病院、企業
広告出稿料	1,595,000	表 4 カラー: 165,000 円×1 社、表 2 カラー: 165,000 円×1 社 表 3 カラー: 165,000 円×1 社、後付 1 頁モノクロ: 110,000 円×5 社、 後付 1/2 頁モノクロ: 55,000 円×10 社
バナー広告	660,000	HP バナー広告: 110,000 円×4 社、抄録アプリ広告: 110,000 円×2 社
企業共催金	9,350,000	ランチョンセミナー: 880,000 円×6 枠 スイーツセミナー: 660,000 円×1 枠 スポンサードシンポジウム: 990,000 円×1 枠 スポンサードセミナー: 880,000 円×2 枠 ハンズオンセミナー: 220,000 円×3 枠
企業展示出展料	4,840,000	基礎小間: 220,000 円×20 小間、スペース小間: 110,000 円×4 小間
本部準備金	2,000,000	
助成金	50,000	新潟県歯科医師会
補助金	1,600,000	新潟県コンベンション開催補助金 2,000 円×県外者 800 名
	800,000	新潟市コンベンション開催補助金 1,000 円×県外者 800 名
合計	33,685,000	

【支出の部】

単位 (円)

科目	予算額	摘要	
事前準備費	事務委託業務	3,500,000	各種申請、協賛募集、演題募集管理等
	印刷物・製作物費	1,500,000	趣意書、学会封筒、告知ポスター、参加証等
	ホームページ制作費	800,000	ホームページ
	印刷製本費	2,750,000	プログラム集
	通信費	550,000	趣意書送付、座長・講師依頼状、請求書ほか
	参加登録関係費	1,000,000	オンライン決済
	消耗品費	100,000	筆記用具、コピー用紙等
当日運営費	会場借上料	4,600,000	新潟コンベンションセンター会場費・備品代
	講師謝金	1,000,000	企画講演講師
	渡航滞在費	2,000,000	企画講演講師
	輸送計画関係費	1,500,000	会期中シャトルバス運行等
	会場設営費	5,385,000	口演会場機材・備品関連費
	専門スタッフ人件費	4,200,000	会場ディレクター、PC・音響・照明オペレーター、受付
	懇親会費	2,000,000	情報交換会
	会議運営費	500,000	プログラム委員会、企画会議等
事後	事後処理費	300,000	
	本部返納費	2,000,000	開催準備金返納として
合計	33,685,000		

1. 共催セミナー募集要項

1.日 程: 2024年10月26日(土)・27日(日)

2.開催形式: 第52回日本歯科麻酔学会総会・学術集会との共催となります。各時間はプログラム編成後に決定いたします。

3.募集数ならびに共催費一覧: (先着順とさせていただきます。)

1) ランチョンセミナー 12:00~13:00(60分) 予定

開催日	共催費(税込)	設定席数(予定)	セッション枠
10月26日(土)	880,000円	200席以上	3枠
10月27日(日)	880,000円	200席以上	3枠

※ランチョン弁当は1,600円(お茶付)を予定しております。また、控室での座長、講師用のケータリング手配ならびに看板・サイン関係の運営手配は、プログラム確定後運営事務局よりご案内いたします。

2) スイーツセミナー 15:00~16:00(60分) 予定

開催日	共催費(税込)	設定席数(予定)	セッション枠
10月26日(土)	660,000円	200席以上	1枠

※スイーツセットは1,200円(飲料付)を予定しております。また、控室での座長、講師用のケータリング手配ならびに看板・サイン関係の運営手配は、プログラム確定後運営事務局よりご案内いたします。

4. プログラム編成

原則として共催企業にお任せしますが、学術内容等により座長及び演者の先生の人選を調整させていただきます。場合によっては、事前に第52回日本歯科麻酔学会総会・学術集会事務局にご相談ください。

5. 演者および座長への依頼状

講師、座長の方には、御社よりご依頼の上、正式な承諾をいただき、運営事務局宛お知らせください。

6. 申込み決定について

募集にあたっては、先着順とさせていただきますが、最終決定は会長に一任とさせていただきます。

7. 情報公開の同意について

日本製薬工業協会、日本医療機器産業連合会の「企業活動と医療機関等の関係の透明性ガイドライン」に基づき、開催に係る費用を貴社のウェブサイト上に公開することに同意します。

8. 共催特典について

- 1) 共催企業様には、プログラム集2部、学会参加証(招待)2枚を進呈いたします。
- 2) 10/26(土)の懇親会に1名様までご招待いたします。(2名様以降1名2,000円)

9. 変更・中止

主催者は、不測の事態や、やむを得ない事情により、開催期間および開催時間等を変更、または開催を中止する場合があります。自然災害、火災、疫病、戦争、テロ、輸送機関の運行障害、停電、ネットワーク設備の損壊、行政機関の指示・命令・規制など、主催者の責めによらない事由により、主催者が催事開催を制限・停止することとした場合、催事に関する申込料金の一部または全部を返金しない場合があります。

10.共催関係費用について

<共催費用に含まれるもの>	<共催費用に含まれないもの> 下記経費は別途ご負担をお願いいたします。
① 講演会場費(控室含む)／付帯設備費 ② 音響関係費／照明関係費 ③ 会場機材費(本会で使用している設置済み機材) ④ PC 発表用機材(スクリーン) ⑤ レーザーポインター ⑥ マイク(座長席／演者席／質疑用)	① 学会用意以外の映像機材 ② 参加者用ケータリング ③ 座長、講師にかかる費用 (交通費、謝金、宿泊費) ④ 運営人件費(アナウンス、進行等) ⑤ サイン・装飾 ⑥ 設営・撤去費等 ⑦ 記録(録音、VTR に関わる費用) ⑧ 印刷物制作費等

申込方法

【申込方法】学術大会ホームページ内「協賛企業の皆様へ」頁内の申込システムよりお申込みください。

<https://www.shinsen-mc.co.jp/52jdsa/>

お申し込み後は、登録されたメールアドレス宛に自動返信メールが届きますので、ご確認をお願いいたします。

【募集締切】2024年6月3日(月) 但し募集小間に達した場合、締切ります。

【お支払い】会期終了までに請求書をお送りいたします。請求書査収後、指定された期日までにお振込みください。
(振込手数料は各社負担をお願いいたします。)

尚、銀行発行の振込控をもって、当方の領収書に代えさせていただきます。

【振込先】銀行・支店: 第四北越銀行 白山支店(店番号 231)

口座番号:(普通預金) 5055402

口座名義: 第 52 回日本歯科麻酔学会学術集会 会長 瀬尾 憲司

(だいごじゆうにかいにほんしかますいがつかいがくじゆつしゆうかい かいちよう せお けんじ)

【その他】①申込書のご提出以後は、不可効力と判断できる事項以外にお取消しはできませんので予めご了承ください。

②セミナー数に限りがありますので、ご希望に添えない場合がございます。

③テーマおよび演題等プログラム内容については、調整をお願いすることもございますので予めご了承ください。

【プログラム内容等についてのお問合せ先】

新潟大学大学院医歯学総合研究科 歯科麻酔学分野内

〒951-8514 新潟市中央区学校町 2-5274

TEL: 025-227-2972

E-mail: 52jdsa@shinsen-mc.co.jp

【お申し込み先、当日運営等についてのお問合せ先】

第 52 回日本歯科麻酔学会総会・学術集会 運営事務局

株式会社 シンセンメディカルコミュニケーションズ内

担当: 東海林 豊／川崎 芽衣／渡邊 有希

〒950-0983 新潟市中央区神道寺 1-6-14

TEL: 025-278-7232 FAX: 025-278-7285

E-mail: 52jdsa@shinsen-mc.co.jp

2. スポンサーシップシンポジウム・セミナー募集要項

1. 日程：2024年10月26日(土)・27日(日)
2. 開催形式：第52回日本歯科麻酔学会総会・学術集会との共催となります。
3. 募集数ならびに共催費一覧：（応募は先着順とさせていただきます。）

1) スポンサーシップシンポジウム 10月26日(土)・27日(日)のいずれか90分 1枠

開催日	募集枠名	会場	共催費(税込)
10月26日(土)	スponsorシップシンポジウム	第1会場または 第2会場	990,000円
10月27日(日)			

2) スポンサーシップセミナー 10月26日(土)・27日(日)のいずれか60分 2枠

開催日	募集枠名	会場	共催費(税込)
10月26日(土)	スponsorシップセミナー1	第1会場または 第2会場	880,000円
10月27日(日)	スponsorシップセミナー2		

4. プログラム(テーマ)編成
原則として共催企業にお任せしますが、内容等を事前に第52回日本歯科麻酔学会総会・学術集会事務局にご相談ください。
5. 演者および座長への依頼状
講師の方には、御社よりご依頼の上、正式な承諾書を手取りいただき、運営事務局宛お知らせください。
6. 申込み決定について
募集にあたっては、先着順とさせていただきますが、最終決定は会長に一任とさせていただきます。
7. 情報公開の同意について
日本製薬工業協会、日本医療機器産業連合会の「企業活動と医療機関等の関係の透明性ガイドライン」に基づき、開催に係る費用を貴社のウェブサイト上に公開することに同意します
8. 共催特典について
 - 1) 共催企業様には、プログラム集2部、学会参加証(招待)2枚を進呈いたします。
 - 2) 10/26(土)の懇親会に1名様までご招待いたします。(2名様以降1名2,000円)
9. 変更・中止
主催者は、不測の事態や、やむを得ない事情により、開催期間および開催時間等を変更、または開催を中止する場合があります。自然災害、火災、疫病、戦争、テロ、輸送機関の運行障害、停電、ネットワーク設備の損壊、行政機関の指示・命令・規制など、主催者の責めにやらない事由により、主催者が催事開催を制限・停止することとした場合、催事に関する申込料金の一部または全部を返金しない場合があります。

10.共催関係費用について

＜共催費用に含まれるもの＞	＜共催費用に含まれないもの＞ 下記経費は別途ご負担をお願いいたします。
① 会場費／付帯設備費 ② 音響関係費／照明関係費 ③ PC 発表用機材(スクリーン、プロジェクター) ④ レーザーポインター ⑤ マイク(座長／演者／質疑用)	① 学会用意以外の映像機材 ② 座長、講師にかかる費用 (交通費、謝金、宿泊費) ③ サイン・装飾 ④ 設営・撤去費等 ⑤ 記録(録音、VTR に関わる費用) ⑥ 印刷物制作費等 ⑦ 資機材設置に関するテーブル、養生ほか

申込方法

【申込方法】[学術大会ホームページ内「協賛企業の皆様へ」](https://www.shinsen-mc.co.jp/52jdsa/)頁内の申込システムよりお申込みください。

<https://www.shinsen-mc.co.jp/52jdsa/>

お申し込み後は、登録されたメールアドレス宛に自動返信メールが届きますので、ご確認をお願いいたします。

【募集締切】2024年6月3日(月)まで。但し募集小間に達した場合、締切ります。

【お支払い】会期終了までに請求書をお送りいたします。請求書査収後、指定された期日までにお振込みください。

(振込手数料は各社負担をお願いいたします。)

尚、銀行発行の振込控をもって、当方の領収書に代えさせていただきます。

【振込先】銀行・支店: 第四北越銀行 白山支店(店番号 231)

口座番号:(普通預金) 5055402

口座名義: 第 52 回日本歯科麻酔学会学術集会 会長 瀬尾 憲司

(だいごじゆうにかいにかいほんしかますいがつかいがくじゆつしゆうかい かいちよう せお けんじ)

【その他】①申込書のご提出以後は、不可効力と判断できる事項以外にお取消しはできませんので予めご了承ください。

②セミナー数に限りがありますので、ご希望に添えない場合がございます。

③テーマおよび演題等プログラム内容については、調整をお願いすることもございますので予めご了承ください。

【プログラム内容等についてのお問合せ先】

新潟大学大学院医歯学総合研究科 歯科麻酔学分野内

〒951-8514 新潟市中央区学校町 2-5274

TEL: 025-227-2972

E-mail: 52jdsa@shinsen-mc.co.jp

【お申し込み先、当日運営等についてのお問合せ先】

第 52 回日本歯科麻酔学会総会・学術集会 運営事務局

株式会社 シンセンメディカルコミュニケーションズ内

担当: 東海林 豊／川崎 芽衣／渡邊 有希

〒950-0983 新潟市中央区神道寺 1-6-14

TEL: 025-278-7232 FAX: 025-278-7285

E-mail: 52jdsa@shinsen-mc.co.jp

3. ハンズオンセミナー募集要項

1. 日 程：2024年10月26日(土)・27日(日) 午前または午後の120分(予定)

2. 開催形式：第52回日本歯科麻酔学会総会・学術集会との共催となります。

3. 募集数ならびに共催費一覧：

(応募は先着順とさせていただきます。)

開催日	募集枠名	時間	共催費(税込)
10月26日(土)	ハンズオンセミナー1	午前	220,000円
	ハンズオンセミナー2	午後	
10月27日(日)	ハンズオンセミナー3	午前	

4. プログラム(テーマ)編成

原則として共催企業にお任せしますが、内容等を事前に第52回日本歯科麻酔学会総会・学術集会事務局にご相談ください。

5. 演者および座長への依頼状

講師の方には、御社よりご依頼の上、正式な承諾書を手入力いただき、運営事務局宛お知らせください。

6. 申込み決定について

募集にあたっては、先着順とさせていただきますが、最終決定は会長に一任とさせていただきます。

7. 情報公開の同意について

日本製薬工業協会、日本医療機器産業連合会の「企業活動と医療機関等の関係の透明性ガイドライン」に基づき、開催に係る費用を貴社のウェブサイト上に公開することに同意します

8. 共催特典について

- 1) 共催企業様には、プログラム集2部、学会参加証(招待)2枚を進呈いたします。
- 2) 10/26(土)の懇親会に1名様までご招待いたします。(2名様以降1名2,000円)

9. 変更・中止

主催者は、不測の事態や、やむを得ない事情により、開催期間および開催時間等を変更、または開催を中止する場合があります。自然災害、火災、疫病、戦争、テロ、輸送機関の運行障害、停電、ネットワーク設備の損壊、行政機関の指示・命令・規制など、主催者の責めによらない事由により、主催者が催事開催を制限・停止することとした場合、催事に関する申込料金の一部または全部を返金しない場合があります。

10. 共催関係費用について

＜共催費用に含まれるもの＞	＜共催費用に含まれないもの＞ 下記経費は別途ご負担をお願いいたします。
<ol style="list-style-type: none"> ① 会場費／付帯設備費 ② 音響関係費／照明関係費 ③ PC 発表用機材(スクリーン、プロジェクター) ④ レーザーポインター ⑤ マイク(座長／演者／質疑用) 	<ol style="list-style-type: none"> ① 学会用意以外の映像機材 ② 座長、講師にかかる費用 (交通費、謝金、宿泊費) ③ サイン・装飾 ④ 設営・撤去費等 ⑤ 記録(録音、VTRに関わる費用) ⑥ 印刷物制作費等 ⑦ 資機材設置に関するテーブル、養生ほか

申込方法

【申込方法】学術大会ホームページ内「協賛企業の皆様へ」頁内の申込システムよりお申込みください。

<https://www.shinsen-mc.co.jp/52jdsa/>

お申し込み後は、登録されたメールアドレス宛に自動返信メールが届きますので、ご確認をお願いいたします。

【募集締切】2024年6月3日(月)まで。但し募集小間に達した場合、締切ります。

【お支払い】会期終了までに請求書をお送りいたします。請求書査収後、指定された期日までにお振込みください。

(振込手数料は各社負担でお願いいたします。)

尚、銀行発行の振込控をもって、当方の領収書に代えさせていただきます。

【振込先】銀行・支店：第四北越銀行 白山支店(店番号 231)

口座番号：(普通預金) 5055402

口座名義：第 52 回日本歯科麻酔学会学術集会 会長 瀬尾 憲司

(だいがじゆうにかいこほんしかますいがつかいがくじゆつしゆうかい かいちよう せお けんじ)

【その他】①申込書のご提出以後は、不可効力と判断できる事項以外にお取消しはできませんので予めご了承ください。

②セミナー数に限りがありますので、ご希望に添えない場合がございます。

③テーマおよび演題等プログラム内容については、調整をお願いすることもございますので予めご了承ください。

【プログラム内容等についてのお問合せ先】

新潟大学大学院医歯学総合研究科 歯科麻酔学分野内

〒951-8514 新潟市中央区学校町 2-5274

TEL: 025-227-2972

E-mail: 52jdsa@shinsen-mc.co.jp

【お申し込み先、当日運営等についてのお問合せ先】

第 52 回日本歯科麻酔学会総会・学術集会 運営事務局

株式会社 シンセンメディカルコミュニケーションズ内

担当：東海林 豊／川崎 芽衣／渡邊 有希

〒950-0983 新潟市中央区神道寺 1-6-14

TEL: 025-278-7232 FAX: 025-278-7285

E-mail: 52jdsa@shinsen-mc.co.jp

4-1. プログラム集 広告掲載募集要項

概要

1. 広告媒体名：第 52 回日本歯科麻酔学会総会・学術集会プログラム集
※抄録集（日本歯科麻酔学会雑誌第 52 巻抄録号）はオンラインでの発行となります。（9 月中旬予定）
2. 発行予定日：学会当日会場にて配布
3. 配布対象：学術集会参加登録者
4. 発行部数：1,000 部
5. 広告料総額：1,595,000 円 ※募集依頼者数：30 社
6. 媒体制作費：2,750,000 円
7. 体裁：A5 版（幅 148mm×高さ 210mm）
8. 情報公開の同意について：日本製薬工業協会、日本医療機器産業連合会の「企業活動と医療機関等の関係の透明性ガイドライン」に基づき、開催に係る費用を貴社のウェブサイト上に公開することに同意します。

広告掲載料

■ ページ割付は事務局に一任願います。

掲載面	スペース	募集数	掲載料(税込)
A	表 4(裏表紙)カラー	1 社	165,000 円
B	表 2(表紙裏)カラー	1 社	165,000 円
C	表 3(裏表紙裏)カラー	1 社	165,000 円
D	後付 モノクロ 1 頁	5 社	110,000 円
E	後付 モノクロ 1/2 頁	10 社	55,000 円

広告版下について

(下記の内容にて原稿をお願いいたします。)

入稿について：広告版下は、イラストレーターデータまたは PDF データでの入稿をお願いいたします。

【データ入稿の場合の諸注意】

- 1) 使用 OS を明記して下さい。Mac/Win（バージョン含む）
- 2) 作成アプリケーションを明記してください。※下記アプリケーションで作成されたデータが対応可能です。
Adobe Illustrator CS6 まで(必ずアウトラインをとってください)。
Adobe Photoshop CS6 まで(eps, tiff)。Microsoft Word, Excel, PowerPoint
- 3) メールで送付頂く場合は、PDF(完全版下)を添付し、オンラインストレージ等にて、お送りください。
版下はプログラム集印刷後、消去いたします。

申込、お支払い方法

【申込方法】学術大会ホームページ内「協賛企業の皆様へ」頁内の申込システムよりお申込みください。

<https://www.shinsen-mc.co.jp/52jdsa/>

お申し込み後は、登録されたメールアドレス宛に自動返信メールが届きますので、ご確認をお願いいたします。

【募集締切り】2024 年 8 月 20 日(火) 但し募集頁数に達し次第締切ります。

【版下送付締切り】2024 年 8 月 27 日(火)まで

【お支払い】会期終了までに請求書をお送りいたします。請求書査収後、指定された期日までにお振込みください。
(振込手数料は負担でお願いいたします。)

尚、銀行発行の振込控をもって、当方の領収書に代えさせていただきます。

【振込先】銀行・支店：第四北越銀行 白山支店(店番号 231)

口座番号：(普通預金) 5055402

口座名義：第 52 回日本歯科麻酔学会学術集会 会長 瀬尾 憲司

(だいがじゅうにかいりにほんしかますいがつかいがくじゅうしゅうかい かいちよう せお けんじ)

【お申し込み先、広告データ送付先】

第 52 回日本歯科麻酔学会総会・学術集会 運営事務局

株式会社 シンセンメディカルコミュニケーションズ内

担当：東海林 豊/川崎 芽衣/渡邊 有希

〒950-0983 新潟市中央区神道寺 1-6-14

TEL: 025-278-7232 FAX: 025-278-7285 E-mail: 52jdsa@shinsen-mc.co.jp

4-2. 第 52 回ホームページバナー 広告掲載募集要項

概要

1. 広告媒体名：第 52 回日本歯科麻酔学会総会・学術集会ホームページバナー広告
2. 広告期間：申込後より会期終了後 1 年間
3. バナー広告掲載料：110,000 円（税込）※募集依頼者数：30 社
4. 掲載バナー数：4 社
5. データ入稿方法：運営事務局宛にデータ送付ならびにリンク先をご指定ください。
6. 情報公開の同意について：日本製薬工業協会、日本医療機器産業連合会の「企業活動と医療機関等の関係の透明性ガイドライン」に基づき、開催に係る費用を貴社のウェブサイト上に公開することに同意します。

原稿サイズ、仕様

第 52 回学術集会トップページ information 下にバナー広告の掲載が可能です。

1. サイズ：天地 160 ピクセル×左右 454 ピクセル
2. 画像形式：JPEG 形式
3. 容量：1MB 以内
4. 下記に該当する広告はお取り扱いできません。

- ・政治活動に係るもの ・誇大俗悪なもの
- ・宗教活動に係るもの ・美観を害するもの
- ・風俗営業に係るもの ・公衆に対して不快の念を与えるおそれがあるもの
- ・個人宣伝に係るもの ・当学会の準備・開催に支障となるおそれがあるもの
- ・以上に掲げるもののほか、事務局が不適当と認めるもの



申込、お支払い方法

【申込方法】学術大会ホームページ内「協賛企業の皆様へ」頁内の申込システムよりお申込みください。

<https://www.shinsen-mc.co.jp/52jdsa/>

お申し込み後は、登録されたメールアドレス宛に自動返信メールが届きますので、ご確認をお願いいたします。

【募集締切り】2024年8月20日(火) 但し募集頁数に達し次第締切ります。

【データ送付締切り】2024年8月27日(火) データが届き次第掲載いたします。

【お支払い】会期終了までに請求書をお送りいたします。請求書査収後、指定された期日までにお振込みください。

(振込手数料は負担でお願いいたします。)

尚、銀行発行の振込控をもって、当方の領収書に代えさせていただきます。

【振込先】銀行・支店：第四北越銀行 白山支店(店番号 231)

口座番号：(普通預金) 5055402

口座名義：第 52 回日本歯科麻酔学会学術集会 会長 瀬尾 憲司

(だいがじゆうにかいいにほんしかますいがつかいがくじゆうつしゆうかい かいちよう せお けんじ)

【お申し込み先、データ送付先】

第 52 回日本歯科麻酔学会総会・学術集会 運営事務局

株式会社 シンセンメディカルコミュニケーションズ内

担当：東海林 豊／川崎 芽衣／渡邊 有希

〒950-0983 新潟市中央区神道寺 1-6-14

TEL: 025-278-7232 FAX: 025-278-7285

E-mail: 52jdsa@shinsen-mc.co.jp

4-3. アプリ(電子抄録)バナー 広告掲載募集要項

概要

1. 広告媒体名：第 52 回日本歯科麻酔学会総会・学術集会アプリ（電子抄録）
2. 広告期間：アプリ公開より会期終了後 1 年間で予定
3. バナー広告掲載料：アプリ（電子抄録）トップ画面へのバナー設置 110,000 円（税込）
4. 掲載バナー数（予定）：アプリ（電子抄録）トップ画面へのバナー設置 2 社
5. データ入稿方法（予定）：バナー広告の種類によって提供いただく広告原稿サイズ、内容が異なります。
下記をご参照のうえ、原稿をご提供ください。
6. 情報公開の同意について：日本製薬工業協会、日本医療機器産業連合会の「企業活動と医療機関等の関係の透明性ガイドライン」に基づき、開催に係る費用を貴社のウェブサイト上に公開することに同意します。

アプリ(電子抄録)トップ画面へのバナー設置 原稿サイズ、仕様

アプリトップページ(下部)にバナー広告の掲載が可能です。

- ① 形式：.png または.jpeg（.gif の設置はできません）
- ② サイズ
 - 1) iPad 縦: H280 pixel * W1516 pixel
 - 2) iPad 横: H280 pixel * W1005 pixel
 - 3) iPhone: H233 pixel * W1203 pixel
 - 4) Android: H120 pixel * W700 pixel※上記サイズでのバナー画像 4 式の作成・ご提供をお願いいたします。
※複数社の場合、3 秒ごとにバナーは切り替わります。
- ③ リンク先: Website の URL をお知らせください。
- ④ 公開（2024 年 9 月予定）から会期終了後 1 年間

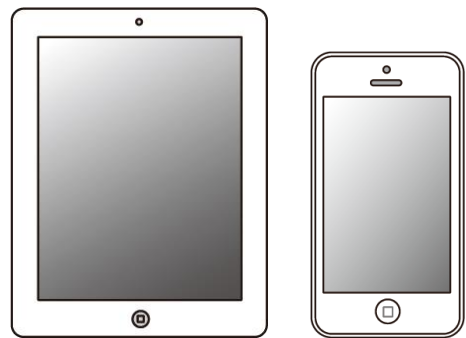

申込、お支払い方法

【申込方法】学術大会ホームページ内「協賛企業の皆様へ」頁内の申込システムよりお申込みください。

<https://www.shinsen-mc.co.jp/52jdsa/>

お申し込み後は、登録されたメールアドレス宛に自動返信メールが届きますので、ご確認をお願いいたします。

【募集締切り】 2024 年 8 月 20 日（火） 但し募集頁数に達し次第締切ります。

【データ送付締切り】 2024 年 8 月 27 日（火）

【お支払い】 会期終了までに請求書をお送りいたします。請求書査収後、指定された期日までにお振込みください。
（振込手数料は負担でお願いいたします。）
尚、銀行発行の振込控をもって、当方の領収書に代えさせていただきます。

振込先】 銀行・支店：第四北越銀行 白山支店（店番号 231）

口座番号：（普通預金） 5055402

口座名義：第 52 回日本歯科麻酔学会学術集会 会長 瀬尾 憲司

（だいがじゆうにかいいにほんしかますいがつかいがくじゆうつしゆうかい かいちょう せお けんじ）

【お申し込み先、データ送付先】

第 52 回日本歯科麻酔学会総会・学術集会 運営事務局

株式会社 シンセンメディカルコミュニケーションズ内

担当：東海林 豊／川崎 芽衣／渡邊 有希

〒950-0983 新潟市中央区神道寺 1-6-14

TEL: 025-278-7232 FAX: 025-278-7285

E-mail: 52jdsa@shinsen-mc.co.jp

5. 企業展示 募集要項

概要

- 日程:2024年10月26日(土)・27日(日)
- 会場:2F スノーホール内を予定(ポスター会場・休憩コーナーを併設)
- 出 展 料:1)機器展示(基礎小間):220,000円(税込)
基礎小間仕様と基礎小間に含まれる項目に関しては、下記を参照ください。
2)スペース小間 110,000円 1㎡(W1,000mm×D1,000mm) ※2小間から。高さ制限有り
- 出 展 内 容:第52回日本歯科麻酔学会総会・学術集会が許可した出展物
- 募集小間数:1)機器展示(基礎小間):20小間
2)機器展示(スペース小間):4小間
多数のご応募があった場合には、先着順とさせていただきます。小間割は事務局に一任ください。
- 申込方法:学術大会ホームページ内「協賛企業の皆様へ」頁内の申込システムよりお申込みください。
<https://www.shinsen-mc.co.jp/52jdsa/>
お申し込み後は、登録されたメールアドレス宛に自動返信メールが届きますので、ご確認をお願いいたします。
- 募集締切り:2024年7月31日(水)但し募集小間数に達し次第締切ります。
- お支払い:会期終了までに請求書をお送りいたしますので指定された期日までにお振込みください。
(振込手数料は各社負担をお願いいたします。)
尚、銀行発行の振込控をもって、当方の領収書に代えさせていただきます。
- 振込先:銀行・支店:第四北越銀行 白山支店(店番号 231)
口座番号:(普通預金) 5055402
口座名義:第52回日本歯科麻酔学会学術集会 会長 瀬尾 憲司
(だいごじゆうにかいにほんしかますいがつかいがくじゆつしゆうかい かいちよう せお けんじ)
- 共催特典について:10/26(土)の懇親会に1名様までご招待いたします。(2名様以降1名2,000円)
- 企業プレゼンテーションについて:企業ブース内または講演会場にて、プレゼンテーションの場を設置いたします。
プレゼンテーションご希望の場合は、申込フォームの「希望する」にチェックを入れてください。
詳細につきましては、改めてご案内いたします。
なお、プレゼンテーションご希望の場合の追加費用はございません。

展示基礎小間図(予定)

【機器展示:基礎小間】

事務局が準備する展示基礎小間は下記の通りです。

基礎小間付属備品	
木工バックパネル W1,800mm×H2,400mm	1式
社名板 ※指定書体・ロゴのご希望がある場合は別途お見積もり	1枚
展示台 W1,800mm×D900mm×H700mm ※クロス、商品カバーは各社にてご用意ください。	1基
電源 100V 2口 1.5Kw	1ヶ
照明 / 蛍光灯 FL40W	1灯

上記以外の装飾、2次電気配線など一切は出展社各位でご負担 いただきます。

備品および電気器具を使用される場合は別紙申込書にて、担当までお申し込みください。

【機器展示:スペース小間】

- スペース小間をご希望の場合、床面に墨だしを実施の上お引渡しいたします。
- 2小間以上でお申込みください。
- スペース小間でご出展の際は最低限の特別装飾を行ってください。
- 高さ制限の規定は、「出展要項」にてご案内いたします。

機器展示(基礎小間)

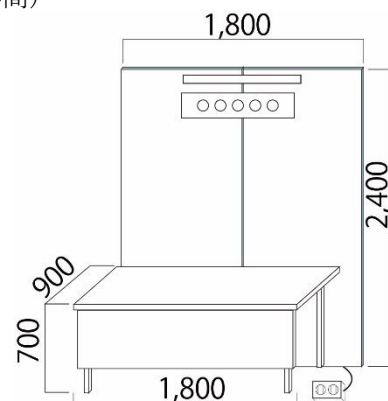

機器展示(スペース小間)

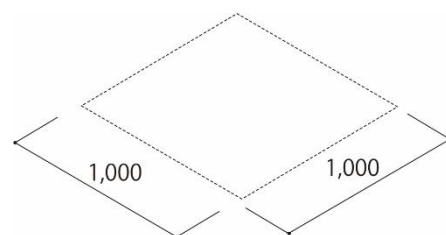

その他事項

【小間配置】

出展申込締切後、申込日、小間数、出展内容を考慮の上、2024年8月中旬頃、出展者にご通知いたします。

【電力について】

電気供給工事

電気器具を持ち込んで使用するのに必要な電気容量をお申してください。

電気配線の工事費は1,501W 以上500W ごとに 6,600円を会期終了後、運営事務局より請求申し上げます。

【出展物の管理】

各出展物の管理は出展者が責任を持つものとして、展示期間中の展示物の盗難、火災、損傷等、不可抗力による出展物の損害に対して、主催者及び運営事務局、施設関係者は補償等の責任は一切負えませんので、ご了承ください。

【搬入・搬出について】

■展示日程： 搬入設営	10月25日(金)	13時～17時(予定)
展 示	10月26日(土)	9時～18時(予定)
	10月27日(日)	9時～15時(予定)
撤 去	10月27日(日)	15時～17時(予定) (※最終撤去は17時までに完了)

※上記日程が急遽変更になる場合がございますのでご了承ください。

この変更に伴う出展申込の取消しはできません。また、これに生じた損害は補償できません。

【国内未承認の展示について】

国内未承認の展示はできません。

【危険物の持込】

可燃物、危険物への施設内への持込は火災予防条例の規定により一切禁止します。

【キャンセル】

出展者のご都合による出展申込の取り消し、変更は原則としてできません。やむをえず出展を取り消し、変更される場合、お支払済の出展料は返金できませんので、ご了承ください。

【変更・中止】

主催者は、不測の事態や、やむを得ない事情により、開催期間および開催時間等を変更、または開催を中止する場合があります。自然災害、火災、疫病、戦争、テロ、輸送機関の運行障害、停電、ネットワーク設備の損壊、行政機関の指示・命令・規制など、主催者の責めによらない事由により、主催者が催事開催を制限・停止することとした場合、催事に関する申込料金の一部または全部を返金しない場合があります。

お申し込み先、問合せ先

第52回日本歯科麻酔学会総会・学術集会 運営事務局
株式会社 シンセンメディカルコミュニケーションズ内
担当：東海林 豊／川崎 芽衣／渡邊 有希
〒950-0983 新潟市中央区神道寺 1-6-14
TEL: 025-278-7232 FAX: 025-278-7285
E-mail: 52jdsa@shinsen-mc.co.jp

6. 寄附金募集要項

本学術集会の趣旨をご理解いただきご寄附を賜りますれば幸に存じます。

寄附金のお申込み方法は 1) 公益財団法人新潟医学振興会へ申込み または、2) 第 52 回日本歯科麻酔学会総会・学術集会の口座に直接申込みの 2 通りがございます。

出費多端な折とは存じますが、何卒ご高配を賜りますようお願い申し上げます。

1) 公益財団法人新潟医学振興会を経由する場合

1. 申込方法: 財団宛「寄附金申込書」に必要事項をご記入の上、下記宛先(新潟医学振興会)にご送付ください。**(公益財団法人への申込書が必要な場合、下記運営事務局にご連絡ください。)**

※寄附金申込書の「寄附者」欄と寄附の「金額」をご記入頂き必ず本書をお送りください。

寄附は公益財団法人新潟医学振興会から、第 52 回日本歯科麻酔学会総会・学術集会へ交付されます。

2. 申込書送付先: 〒951-8510 新潟県新潟市中央区旭町通一番町 757 新潟大学医学部内
公益財団法人 新潟医学振興会

TEL: 025-227-2176 FAX: 025-225-5555

3. お申込期限 : 2023 年 11 月 1 日(水)～2024 年 9 月 30 日(月)

4. 振込口座 : お申込受付後、公益財団法人新潟医学振興会より振込口座のご連絡をいたします。

* 本学会への寄附金は、特定公益増進法人である 公益財団法人新潟医学振興会 への寄附金として、法定の定める範囲で、個人においては所得から寄附金控除の対象となり、法人に関しては、各事業年度の計算上、損金に算入されます。

2) 第 52 回日本歯科麻酔学会総会・学術集会へ直接お申込みされる場合

1. 募金の名称: 第 52 回日本歯科麻酔学会総会・学術集会 寄附金

2. 募金目標額: 金 100 万円也

3. 募集期間: 2023 年 11 月 1 日(水)～2024 年 9 月 30 日(月)

4. 寄附金の用途: 第 52 回日本歯科麻酔学会総会・学術集会の準備ならびに運営経費に充当します。

5. 申込方法: 学術大会ホームページ内「協賛企業の皆様へ」頁内の申込システムよりお申込みください。

<https://www.shinsen-mc.co.jp/52jdsa/>

お申し込み後は、登録されたメールアドレス宛に自動返信メールが届きますので、ご確認をお願いいたします。

6. 寄附金の振込方法: 下記の口座にお振込ください。

銀行・支店: 第四北越銀行 白山支店(店番号 231)

口座番号: (普通預金) 5055402

口座名義: 第 52 回日本歯科麻酔学会学術集会 会長 瀬尾 憲司

(だいがじゅうにかいにはんしかますいがつかいがくじゅうしゅうかい かいちよう せお けんじ)

7. 税法上の取り扱い: 税法上の免税処置はございません。

8. 情報公開の同意について

日本製薬工業協会、日本医療機器産業連合会の「企業活動と医療機関等の関係の透明性ガイドライン」に基づき、開催に係る費用を貴社のウェブサイト上に公開することに同意します。

本件に関するお申込み、お問い合わせは下記へお願いいたします。

第 52 回日本歯科麻酔学会総会・学術集会 運営事務局
株式会社 シンセンメディカルコミュニケーションズ内
担当: 東海林 豊/川崎 芽衣/渡邊 有希
〒950-0983 新潟市中央区神道寺 1-6-14
TEL: 025-278-7232 FAX: 025-278-7285
E-mail: 52jdsa@shinsen-mc.co.jp