

〈継続募集〉

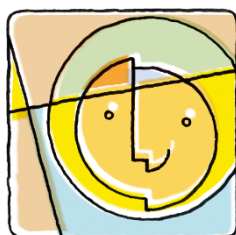

第32回

特定非営利活動法人 日本顎変形症学会総会・学術大会
寄附、広告掲載、企業（現地展示）・書籍展示のご依頼
〈趣意書〉

会 期

2022年6月9日（木）・10日（金）

会 場

朱鷺メッセ 新潟コンベンションセンター
（新潟市中央区万代島 6-1）

大 会 長

小林 正治

（新潟大学大学院医歯学総合研究科 顎顔面再建学講座 組織再建口腔外科学分野 教授）

■学術大会事務局

準備委員長：片桐 渉

新潟大学大学院医歯学総合研究科

顎顔面再建学講座 組織再建口腔外科学分野内

〒951-8514 新潟市中央区学校町通 2-5274

TEL：025-227-2880 FAX：025-223-6516

<https://shinsen-mc.co.jp/jsjd2022/>

■運営事務局

株式会社 シンセンメディカルコミュニケーションズ内

担当：東海林 豊／野沢 由美／川崎 芽衣

〒950-0983 新潟市中央区神道寺 1-6-14

TEL：025-278-7232 FAX：025-278-7285

E-mail：jsjd2022@shinsen-mc.co.jp

ご挨拶

謹啓

時下、貴社におかれましては益々ご清栄の段お喜び申し上げます。平素は当学会の事業に格別のご高配を賜り厚く御礼申し上げます。

さて、この度、2022年6月9日(木)・10日(金)の両日にわたって新潟市 朱鷺メッセ(新潟コンベンションセンター)で開催されます 第32回 特定非営利活動法人 日本顎変形症学会 総会・学術大会を担当させていただくこととなり、現在準備を進めております。

本総会では「クオリティ・オブ・ライフの向上を目指して Aiming to improve quality of life」をメインテーマといたしました。本学会は、これまで多くの先生方のご尽力により、顎変形症治療の普及と発展に大きな成果を挙げてまいりました。今後さらなる進歩、発展を遂げるには、広い視野から顎変形症の治療を見直すとともに、患者のクオリティ・オブ・ライフの向上が重要になってくるものと思います。そのような視点から、特別講演、教育講演ならびにシンポジウムを企画しております。本学術大会において、顎変形症に関する最新の診断・治療法や知見についての活発な意見交換や情報交換をしていただき、その成果を明日の臨床ならびに研究に大いに役立てていただきたいと思います。

本会の運営につきましては無駄を省き、かつ内容が充実したものにしたいと思っております。しかし、参加者からの会費だけではまかないきれないのが現状です。諸経費ご多難の折、誠に恐縮でございますが、本会の趣旨にご賛同いただき、より充実した学術大会の開催のために、皆様にはご協力支援を賜りますようどうぞよろしくお願い申し上げます。

何卒ご高配の段、よろしくお願い申し上げます。

謹白

2022年2月吉日

第32回 特定非営利活動法人日本顎変形症学会 学術大会

大会長 小林 正 治

新潟大学大学院医歯学総合研究科 顎顔面再建学講座
組織再建口腔外科学分野 教授



I 開催概要

1. 会議名 第32回 特定非営利活動法人 日本顎変形症学会総会・学術大会
2. テーマ クオリティ・オブ・ライフの向上を目指して
Aiming to improve quality of life
3. 大会長 小林 正治
新潟大学大学院医歯学総合研究科 顎顔面再建学講座 組織再建口腔外科学分野 教授
4. 会期 現地開催ならびにライブ配信：2022年6月9日（木）・10日（金）
オンデマンド配信：2022年6月9日（木）～25日（土）
5. 参加者 医師・歯科医師、コ・デンタル
6. 参加登録人数 約700名 内、会場参集者：350名（予定）
7. 参加費 **【事前参加登録】**
会員（医師・歯科医師）：13,000円×300名、
非会員：15,000円×50名、その他：5,000円×20名
【当日参加登録】
会員（医師・歯科医師）：15,000円×260名、
非会員：17,000円×50名、その他：5,000円×20名
8. ホームページ <https://shinsen-mc.co.jp/jsjd2022/>
（第32回HPからWEB配信による開催サイトへリンク設定）
9. 事務局組織
事務局 新潟大学大学院医歯学総合研究科 顎顔面再建学講座 組織再建口腔外科学分野内
〒951-8514 新潟市中央区学校町通2-5274
TEL:025-227-2880 FAX:025-223-6516

運営事務局 株式会社 シンセンメディカルコミュニケーションズ内
担当：東海林 豊／野沢 由美／川崎 芽衣
〒950-0983 新潟市中央区神道寺1-6-14
TEL:025-278-7232 FAX:025-278-7285
E-mail:jsjd2022@shinsen-mc.co.jp

I 寄附金募集要項

本学会の趣旨をご理解いただきご寄附を賜りますれば幸いに存じます。
出費多端な折とは存じますが、何卒ご高配を賜りますようお願い申し上げます。

1. 寄附金の名称

第 32 回 特定非営利活動法人 日本顎変形症学会総会・学術大会

2. 寄附金の目的

第 32 回 特定非営利活動法人 日本顎変形症学会総会・学術大会 開催運営資金の調達

3. 寄附金目標額

50 万円

4. 寄附金の期限

自 2021 年 10 月 1 日 (金)

至 2022 年 5 月 31 日 (火)

5. 寄附金の用途

第 32 回 特定非営利活動法人 日本顎変形症学会総会・学術大会 開催運営費に充当

6. 寄附金の申し込み方法

別紙申込書「寄附金申込書（第 32 回 特定非営利活動法人 日本顎変形症学会総会・学術大会に
必須事項を記入の上、下記運営事務局宛にファックスにてお申込みください。

7. 寄附金の公表

この度の第 32 回 特定非営利活動法人 日本顎変形症学会総会・学術大会に対して寄附金をお寄
せ戴いた方々の名称一覧を「学会誌抄録号」に掲載いたします。

8. 情報公開について

日本製薬工業協会、日本医療機器産業連合会の「企業活動と医療機関等の関係の透明性ガイドラ
イン」に基づき、開催に係る費用を貴社のウェブサイト上に公開することに同意します。

9. 税法上の扱いについて

免税措置はございません。

10. 口座情報

■ 振込先： 第四北越銀行 白山支店 (店番号 231) だいしほくえつぎんこう はくさんしてん

■ 口座番号： (普通預金) 5044435

■ 口座名義： 第 32 回日本顎変形症学会総会・学術大会 大会長 小林正治
だいさんじゆうにかいにほんがくへんけいしようがつかいそうかいがくじゅつたいかい
たいかいちよう こばやしたただはる

本件に関するお申込み、お問い合わせは下記までお願いいたします。

【お問い合わせ、申込先 (FAX 送付先)】

第 32 回 特定非営利活動法人 日本顎変形症学会総会・学術大会 運営事務局

株式会社 シンセンメディカルコミュニケーションズ内

担当：東海林 豊／野沢 由美／川崎 芽衣

〒950-0983 新潟市中央区神道寺 1-6-14

TEL : 025-278-7232 FAX : 025-278-7285

E-mail : jsjd2022@shinsen-mc.co.jp

II 広告掲載募集要項

1. 概要

- 1) 発行予定部数：約 2,500 部※学会会員：2,333 名（令和 3 年 3 月現在）
- 2) 媒体制作費：1,500,000 円（会報誌に掲載）
- 3) 広告料総額：858,000 円
- 4) 発行予定日：2022 年 5 月中旬
- 5) 配布先：会員、学会参加者、関係医療機関
- 6) 体 裁：A4 変形版（幅 210mm×高さ 280mm）白黒・オフセット印刷 130 頁（内、広告 9 頁）

2. 広告掲載料

■ページ割付は事務局に一任願います。（税込）

掲載面	スペース	募集数	金額
A	裏表紙 1頁	1 枠	165,000 円
B	後付 1 頁	2 枠	88,000 円
C	後付 1/2 頁	4 枠	55,000 円

受付終了

3. 広告版下について

【原 稿】広告版下は、清刷・フィルム・データでの入稿を受付けております。

《データ入稿の場合の諸注意》

- 1) 使用 OS を明記してください。Mac/Win（バージョン含む）
 - 2) 作成アプリケーションを明記してください。（下記アプリケーションで作成されたデータが対応可能です）
Adobe Illustrator 8.0、9.0、10.0/Adobe Photoshop 5.5、6.0、7.0 (TIFF、EPS)
 - 3) 必ず出力見本をご同封（添付）ください。
 - 4) Adobe Illustrator の場合はアウトライン処理をしてください。
- ※版下は学会誌抄録号印刷後、ご返却いたします。

4. 申込方法

【申込方法】同封の申込用紙に必要事項をご記入の上、運営事務局宛 FAX にてお送りください。

申込書を受理した旨を必ずご担当者に連絡いたします。

申込書送付後 1 週間たっても連絡がない場合はお問い合わせください。

【募集締切】2022 年 3 月 31 日（木） 但し募集小間数に達し次第締切ります。

版下、データ送付締切：4 月 1 日（金）

【お支払い】会期終了までに請求書をお送りいたします。

請求書査収後、指定された期日までに下記口座へお振込みください。

（振込手数料は各社負担でお願いいたします。）

■振込先：第四北越銀行 白山支店（店番号 231）だいしほくえつぎんこう はくさんしてん

■口座番号：（普通預金）5044435

■口座名義：第 32 回日本顎変形症学会総会・学術大会 大会長 小林正治

だいさんじゅうにかいにはんがくへんけいしょうがつかいそうかいがくじゅつたいかい
たいかいちよう こばやしたはる

【お申し込み先、版下送付先】

第 32 回 特定非営利活動法人 日本顎変形症学会総会・学術大会 運営事務局

株式会社 シンセンメディカルコミュニケーションズ内

担当：東海林 豊/野沢 由美/川崎 芽衣

〒950-0983 新潟市中央区神道寺 1-6-14

TEL：025-278-7232 FAX：025-278-7285

E-mail：jsjd2022@shinsen-mc.co.jp

Ⅲ 企業展示、書籍展示募集要項（現地展示）

※WEB 展示をご希望の方は、別添の募集要項をご参照ください。

1. 概要

- 日程：2022年6月9日（木）・10日（金）
- 会場：朱鷺メッセ 新潟コンベンションセンター 2F スノーホール A
- 出展料：企業展示：AプランとBプランをご用意しました（下記参照）
Aプラン：110,000円
Bプラン：55,000円
書籍展示：机（展示机：W1,800mm×D600mm×H700mm）1基につき11,000円（税込）
※社名板、展示クロス等は各社にてご用意願います。
- 募集小間数：企業展示：20小間、書籍展示：2社
小間（予定）多数のご応募があった場合には、先着順とさせていただきます。
各社の小間割は事務局に一任ください。
- 申込方法：同封の申込用紙に必要事項をご記入の上、FAXにてお送りください。
申込書を受理した旨を必ずご担当者に連絡いたします。
申込書送付後1週間たっても連絡がない場合はお問い合わせください。
- 募集締切り：2022年3月31日（木） 但し募集小間数に達し次第締切ります。

展示基礎小間図（予定）

Aプラン

1小間 110,000円

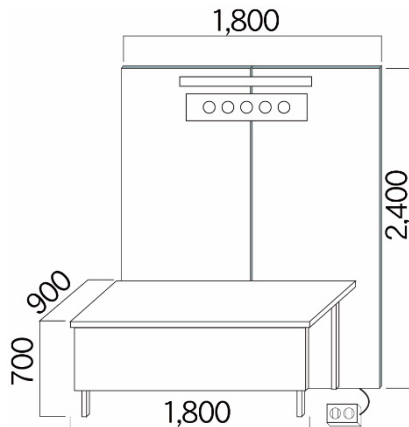

- 基礎小間
（1小間=W1,800mm×H2,400mm）
- 基礎小間付属備品（実費）

仕様

- バックパネル(W1800mm×H2,400mm) / 白1枚
- 社名板/統一書体、角ゴシック・黒文字
※指定書体・ロゴのご希望がある場合は別途お見積もり
- 展示机
(W1,800mm×D900mm×H700mm) 1基
※展示クロス、商品カバーについては各社ご用意ください。
- 電源コンセント×1ヶ／(1,000Wまで)
- 照明/蛍光灯 (FL40W)

Bプラン

1小間 55,000円

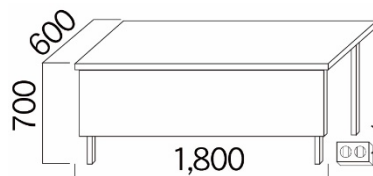

- 基礎小間
（小間=W1,800mm×D600mm）
- 基礎小間付属備品（実費）

仕様

- 社名板/なし
各社でご用意ください。
- 展示机
(W1,800mm×D600mm×H700mm) 1基
- 電源コンセント×1ヶ／
(1,000Wまで)
- 白布1枚

Cプラン（書籍展示）

机1基につき11,000円

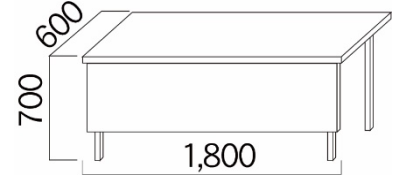

- 基礎小間
（小間=W1,800mm×D600mm）
- 基礎小間付属備品（実費）

仕様

- 社名板/なし
各社でご用意ください。
- 展示机
(W1,800mm×D600mm×H700mm) 1基

2. その他事項

1.お支払い:会期終了までに請求書をお送りいたします。請求書査収後、指定された期日までにお振込みください。(振込手数料は各社負担でお願いいたします。)
尚、銀行発行の振込控をもって、当方の領収書に代えさせていただきます。

2.振込先:■振込先:第四北越銀行 白山支店(店番号 231) だいしほくえつぎんこう はくさんしてん
■口座番号:(普通預金) 5044435
■口座名義:第32回日本顎変形症学会総会・学術大会 大会長 小林正治
だいさんじゅうにかいにほんがくへんけいしようがつかいそうかいがくじゅつたいかい
たいかいちよう こばやしたただはる

3.その他:

【小間配置】

出展申込締切後、申込日、小間数、出展内容を考慮の上、2021年4月中旬頃、出展者にご通知いたします。

【電力について】

電気供給工事:電気器具を持ち込んで使用するのに必要な電気容量をお申してください。

電気配線の工事費は1,001W以上500Wごとに6,600円を会期終了後、運営事務局より請求申し上げます。

【出展物の管理】

各出展物の管理は出展者が責任を持つものとして、展示期間中の展示物の盗難、火災、損傷等、不可抗力による出展物の損害に対して、主催者及び展示会事務局、施設関係者は補償等の責任は一切負えませんので、ご了承ください。

【搬入・搬出について】

展示日程:

搬入設営 6月8日(水) 13時~16時(予定)

展 示 6月9日(木) 9時~17時30分(予定) 6月10日(金) 9時~15時30分(予定)

撤 去 6月10日(金) 15時30分~16時30分(予定)(※最終撤去は17時までに完了)

※上記日程が急遽変更になる場合がございますのでご了承ください。

この変更に伴う出展申込の取消しはできません。また、これに生じた損害は補償できません。

【危険物の持込】

可燃物、危険物への施設内への持込は火災予防条例の規定により一切禁止します。

【キャンセル】

出展者のご都合による出展申込の取り消し、変更は原則としてできません。

やむをえず出展を取り消し、変更される場合、お支払済の出展料は返金できませんので、ご了承ください。

※小間配置が確定した後のキャンセルにつきましては、出展料お支払前であっても、それまでに発生した事務手数料を申し受ける場合がございますので、ご注意ください。

【変更・中止】

事務局は不可抗力、またはやむを得ない事由により本企業展示の開催期間及び開催時間の変更、または開催の中止等を行う場合もあります。中止の場合、出展料は返金いたしますが、出展者側にてそれまで要した費用は各社の負担となります。

【お申し込み先、当日運営等についてのお問合せ先】

第32回 特定非営利活動法人 日本顎変形症学会総会・学術大会 運営事務局

株式会社シンセンメディカルコミュニケーションズ

担当:東海林 豊/野沢 由美/川崎 芽衣

〒950-0983 新潟市中央区神道寺1-6-14

TEL:025-278-7232 FAX:025-278-7285

E-mail:jsjd2022@shinsen-mc.co.jp