



第31回日本小児リウマチ学会総会・学術集会

寄附、広告掲載、共催セミナー、企業・書籍展示のご依頼
＜趣意書＞

会 期

2022年10月14日（金）～16日（日）

会 場

朱鷺メッセ 新潟コンベンションセンター
（新潟市中央区万代島 6-1）

会 長

金子 詩子
（新潟大学大学院医歯学総合研究科小児科学分野）

■学術大会事務局

新潟大学大学院医歯学総合研究科小児科学分野
〒951-8510 新潟市中央区旭町通1番町757
TEL : 025-227-2222 FAX : 025-227-0778
<https://shinsen-mc.co.jp/praj31/>

■運営事務局

株式会社 シンセンメディカルコミュニケーションズ内
担当：東海林 豊／野沢 由美／川崎 芽衣
〒950-0983 新潟市中央区神道寺1-6-14
TEL : 025-278-7232 FAX : 025-278-7285
E-mail : praj31@shinsen-mc.co.jp

開催のご挨拶

謹啓

時下 貴社いよいよご隆昌のこととお慶び申し上げます。

この度、『第 31 回日本小児リウマチ学会総会・学術集会』を 2022 年 10 月 14 日(金)～16 日(日)の 3 日間にわたり、朱鷺メッセ(新潟市中央区)において開催する運びとなりました。

本学会は、日本小児科学会の主要分科会の一つであり、全国の小児科医、リウマチ・膠原病内科医など約 400 名の参加が見込まれます。

本学術集会は、テーマを「夢をかたちに」とし、小児リウマチ性疾患(若年性特発性関節炎、全身性エリテマトーデス、若年性皮膚筋炎、シェーグレン症候群、強皮症、ベーチェット病、自己炎症性症候群、川崎病、高安動脈炎など)について、最新の臨床知見や情報交換の場となるよう、関係者一同鋭意準備を進めているところです。

本年も例年の会に引き続き、プログラムを実り多いものとするため、一般演題に加えて、第 31 回日本小児リウマチ学会総会・学術集会及び企業各社との共催によるシンポジウム、ランチオンセミナー、アフタヌーンセミナー、イブニングセミナー、製剤研修会を開催いたします。

また、広告掲載、企業展示も予定しており、企業各位におかれましては、広報、マーケティング活動に絶好の機会と考えます。

つきましては別紙の開発計画をご参照いただき、ご理解、ご賛同の上、共催に参画賜りますようお願いを申し上げます。

つきましては学術集会運営はもとより、学術集会出席者からの参加費、公共団体などからの費用で運営すべく格別の努力を重ねて参る所存でございますが、皆様方の多大なるご援助がなければ準備・運営できないのが現状であります。貴社におかれましても出費ご多端のこととは存じますが、別紙の開発計画をご参照いただき、本学術大会の成功の為、ご理解、ご賛同を賜り、ご支援・ご協力をいただきますようお願い申し上げます。

謹白

2021 年 12 月吉日

第 31 回日本小児リウマチ学会総会・学術集会

会長 金子 詩子

新潟大学大学院医歯学総合研究科小児科学分科

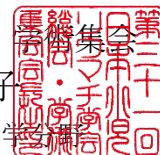

製薬企業の活動における医療機関等との関係の透明性・信頼性向上のため、医療機関および医療関係者等に対する研究費、寄付、交流等の支出に関する情報を、製薬企業が自社のウェブサイトで公開することに伴い、貴社と当学会への協賛費用に関し、当該ウェブサイトで公開されること(開示形式:第 30 回日本小児リウマチ学会総会・学術集会:〇〇〇〇〇〇〇 円)に同意します。

開催概要

1. 会議名 : 第31回日本小児リウマチ学会総会・学術集会
2. テーマ : 夢をかたちに
3. 主催 : 一般社団法人 日本小児リウマチ学会
4. 会長 : 金子 詩子 (新潟大学大学院医歯学総合研究科小児科学分野)
5. 会期 : 2022年10月14日(金)～10月16日(日)
6. 会場 : 朱鷺メッセ 新潟コンベンションセンター (新潟市中央区万代島 6-1) / 配信併用予定
7. 参加者数 : 予定参加者 約300名

過去3年の開催

- | | | |
|------|-------|--|
| 第28回 | 2018年 | 森 雅亮 (東京医科歯科大学大学院 医歯学総合研究科生涯免疫難病講座) |
| 第29回 | 2019年 | 小林 一郎 (KKR 札幌医療センター 小児・アレルギーリウマチセンター) |
| 第30回 | 2021年 | 宮前 多佳子 (東京女子医科大学病院膠原病リウマチ痛風センター 小児リウマチ科) |

8. プログラムの概要

主に下記を予定しております。

- 1) 会長講演
- 2) 特別講演
- 3) スポンサーシップシンポジウム
- 4) 若手優秀演題奨励賞候補演題
- 5) ランチョンセミナー、アフタヌーンセミナー、イブニングセミナー
- 6) JIA 研修会、アクテムラ研修会、イラリス研修会、ヒュミラ研修会など
- 7) 一般演題 (口演)

■ 学術大会事務局

新潟大学大学院医歯学総合研究科小児科学分野 内
〒951-8510 新潟市中央区旭町通1番町757
TEL: 025-227-2222 FAX: 025-227-0778

■ 運営事務局

株式会社 シンセンメディカルコミュニケーションズ内
担当: 東海林 豊 / 野沢 由美 / 川崎 芽衣
〒950-0983 新潟市中央区神道寺1-6-14
TEL: 025-278-7232 FAX: 025-278-7285
E-mail: praj31@shinsen-mc.co.jp
<https://shinsen-mc.co.jp/praj31/>

収支予算書

【収入の部】

単位 (円)

科 目	予算額	摘 要
学会参加費	3,480,000	参加費：12,000 円×280 名、 コメディカル・学生：6,000 円×20 名 (内懇親会費 3,000 円×280 名=840,000 円含) ※
寄付金	1,000,000	企業
広告掲載料	920,000	プログラム抄録集 表紙 4 (裏表紙)：150,000 円×1 枠 表紙 3 (裏表紙裏)：100,000 円×1 枠 表紙 3 対向 (裏表紙裏対面)：100,000 円×1 枠 表紙 2 (表紙裏)：130,000 円×1 枠 後付 1 頁：80,000 円×4 枠、後付 1/2 頁：60,000 円×2 枠
共催金	15,200,000	ランチョンセミナー：1,200,000 円×4 枠 アフタヌーンセミナー：1,000,000 円×2 枠 イブニングシンポジウム：1,100,000 円×2 枠 スポンサードシンポジウム：1,100,000 円×2 枠 製剤研修会：1,000,000 円×4 社
企業出展料	242,000	110,000 円×2 小間、5,500 円×4 基
主催団体補助金	1,000,000	日本小児リウマチ学会
補助金	600,000	新潟県・新潟市コンベンション開催補助金
助成金	100,000	新潟県医師会、協和会
雑収入	40,000	プログラム抄録集販売費 2,000 円×20 部
合 計	22,582,000	

※医薬品 公取協の規定に沿って掲載

【支出の部】

単位 (円)

	科 目	予算額	摘 要
事前準備費	業者委託費	1,800,000	各種申請、協賛募集、演題募集管理等
	広報制作物	1,000,000	ポスター、チラシ、ホームページ
	備品制作物	550,000	趣意書、学会封筒、参加証等
	印刷製本費	1,450,000	プログラム抄録集
	参加登録システム費	1,200,000	オンライン決済システム費
	通信費	400,000	趣意書送付、座長依頼状、請求書、抄録集送付他
	事務消耗品費	30,000	事務用品
当日運営費	会場借料費	2,481,000	朱鷺メッセ 新潟コンベンションセンター
	会議費	300,000	理事会、各種委員会弁当、スタッフ弁当
	招聘関係費	1,550,000	講師謝金、交通・宿泊費
	記念品	300,000	座長、演者
	交通運搬費	100,000	役員、スタッフ交通費
	会場設営費	3,700,000	口演会場、展示会場等
	WEB 配信関係費	3,440,000	機材、人件費
	専門スタッフ人件費	3,000,000	会場ディレクター、PC オペレーター、受付スタッフ等
	懇親会費	840,000	会員懇親会
会議運営費	140,000	講師控室、スタッフ弁当他	
事後	事後処理費	301,000	礼状発送、会計監査費用、雑費
合 計	22,582,000		

寄附金募集要項

本研究会の趣旨をご理解いただき寄附を賜りますれば幸に存じます。

寄附金のお申込み方法は 1) 公益財団法人新潟医学振興会へ申込み または、2) 第 31 回日本小児リウマチ学会総会・学術集会の口座に直接申込みの 2 通りがございます。

1) 公益財団法人新潟医学振興会を経由する場合

1. 申込方法: 財団宛「寄附金申込書」に必要事項をご記入の上、下記宛先(新潟医学振興会)にご送付ください。
(公益財団法人への申込書が必要な場合、下記運営事務局にご連絡ください。)
※寄附金申込書の「寄附者」欄と寄附の「金額」をご記入頂き必ず本書をお送りください。
寄附は公益財団法人新潟医学振興会から、第 31 回日本小児リウマチ学会総会・学術集会へ交付されます。
2. 申込書送付先: 〒951-8510 新潟市中央区旭町通一番町 757 新潟大学医学部内
公益財団法人 新潟医学振興会
TEL:025-227-2176 FAX:025-225-5555
3. お申込期限 : 2021 年 12 月 13 日(月)～2022 年 8 月 31 日(水)
4. 振込口座 : お申込受付後、公益財団法人新潟医学振興会より振込口座のご連絡をいたします。
* 本学会への寄附金は、特定公益増進法人である 公益財団法人新潟医学振興会 への寄附金として、法定の定める範囲で、個人においては所得から寄附金控除の対象となり、法人に関しては、各事業年度の計算上、損金に算入されます。

2) 第 31 回日本小児リウマチ学会総会・学術集会へ直接お申込みされる場合

申込方法: 別紙申込書、「第 31 回日本小児リウマチ学会総会・学術集会宛」に必要事項をご記入の上、E-mail もしくは FAX にて下記運営事務局宛にご送付ください。

1. 募金の名称: 第 31 回日本小児リウマチ学会総会・学術集会 寄附金
2. 募金目標額: 金 100 万円也
3. 募集期間: 2021 年 12 月 13 日(月)～2022 年 8 月 31 日(水)
4. 寄附金の用途: 第 31 回日本小児リウマチ学会総会・学術集会の準備ならびに運営経費に充当します。
5. 寄附金の振込方法: 下記の口座にお振込ください。
■振込先: 第四北越銀行 白山支店 (店番号 231) だいしほくえつぎんこう はくさんしてん
■口座番号: (普通預金) 5045091
■口座名義: 第 31 回日本小児リウマチ学会総会・学術集会
だいさんじゅういつかいにほんしょうにりうまちがつかいがくじゅうしゅうかい
6. 税法上の取り扱い: 税法上の免税処置はございません。

本件に関するお申込み、お問い合わせは下記へお願いいたします。

第 31 回日本小児リウマチ学会総会・学術集会 運営事務局
株式会社 シンセンメディカルコミュニケーションズ内
担当: 東海林 豊 / 野沢 由美 / 川崎 芽衣
〒950-0983 新潟市中央区神道寺 1-6-14
TEL:025-278-7232 FAX:025-278-7285
E-mail: praj31@shinsen-mc.co.jp

プログラム抄録集 広告掲載募集要項

1. 概要

- 1) 発行予定部数：約 850 部
- 2) 媒体制作費（編集、印刷、製本費）：1,450,000 円
- 3) 広告料総額：920,000 円 ※募集依頼社数：50 社
- 4) 発行予定日：2022 年 9 月中旬（予定）
- 5) 配布先：会員、学会参加者、関係医療機関
- 6) 体裁：A 版 白黒・オフセット印刷 130 頁（内、広告 9 頁）

2. 広告掲載料

■ ページ割付は事務局に一任願います。

掲載面	スペース	募集数	金額（税込）
A	表紙 4(裏表紙)カラー 1 頁	1 枠	150,000 円
B	表紙 3(裏表紙裏)モノクロ 1 頁	1 枠	100,000 円
C	表紙 3 対向(裏表紙裏対面)モノクロ 1 頁	1 枠	100,000 円
D	表 2(表紙裏)モノクロ 1 頁	1 枠	130,000 円
E	後付 モノクロ 1 頁	4 枠	80,000 円
F	後付 モノクロ 1/2 1/2 頁	2 枠	60,000 円

3. 広告版下について

入稿について：広告版下は、イラストレーターデータまたは PDF データでの入稿をお願いいたします。

【データ入稿の場合の諸注意】

- 1) 使用 OS を明記して下さい。Mac/Win（バージョン含む）
- 2) 作成アプリケーションを明記してください。※下記アプリケーションで作成されたデータが対応可能です。
Adobe Illustrator CS6 まで（必ずアウトラインをとってください）。
Adobe Photoshop CS6 まで（psd, eps, tiff）。Microsoft Word, Excel, PowerPoint
- 3) メールで送付頂く場合は、PDF（完全版下）を添付し、オンラインストレージ等にて、お送りください。
版下はプログラム抄録集印刷後、消去いたします。

4. 申込方法

【申込方法】同封の申込用紙に必要事項をご記入の上、運営事務局宛 E-mail もしくは FAX にてお送りください。申込書を受理した旨を必ずご担当者に連絡いたします。
申込書送付後 1 週間たっても連絡がない場合はお問い合わせください。

【募集締切】2022 年 7 月 22 日（金） 但し募集小間数に達し次第締切ります。
版下、データ送付締切：7 月 29 日（金）

【お支払い】会期終了までに請求書をお送りいたします。
請求書査収後、指定された期日までに下記口座へお振込みください。
（振込手数料は各社負担でお願いいたします。）

- 振込先：第四北越銀行 白山支店（店番号 231）だいしほくえつぎんこう はくさんしてん
- 口座番号：（普通預金）5045091
- 口座名義：第 31 回日本小児リウマチ学会総会・学術集会
だいさんじゅういつかにほんしょうにりうまちがつかいがくじゅうしゅうかい

【お申し込み先、版下送付先】

第 31 回日本小児リウマチ学会総会・学術集会 運営事務局
株式会社 シンセンメディカルコミュニケーションズ内
担当：東海林 豊／野沢 由美／川崎 芽衣
〒950-0983 新潟市中央区神道寺 1-6-14
TEL：025-278-7232 FAX：025-278-7285 E-mail：praj31@shinsen-mc.co.jp

企業展示、書籍展示募集要項

概要

- 日程:2022年(令和4年)10月14日(金)~16日(日)
- 会場:朱鷺メッセ 新潟コンベンションセンター ホワイエ予定
- 出展料:1)企業展示(基礎小間):110,000円(税込)
基礎小間仕様と基礎小間に含まれる項目に関しては、下記を参照ください。
2)書籍展示:机1基 5,500円(税込)。 ※展示机(W1,800mm×D600mm×H700mm)
- 出展内容:第31回日本小児リウマチ学会総会・学術集会在許可した出展物
- 募集小間数:企業展示(基礎小間):2小間
多数のご応募があった場合には、先着順とさせていただきます。小間割は事務局に一任ください。
- 申込方法:同封の申込用紙に必要事項をご記入の上、E-mailもしくはFAXにてお送りください。
申込書を受理した旨を必ずご担当者に連絡いたします。
申込書送付後1週間たっても連絡がない場合はお問い合わせください。
- 募集締切り:2022年8月10日(水)但し募集小間数に達し次第締切ります。
- お支払い:会期前までに請求書をお送りいたしますので指定された期日までにお振込みください。
(振込手数料は各社負担でお願いいたします。)
尚、銀行発行の振込控をもって、当方の領収書に代えさせていただきます。
- 振込先:第四北越銀行
 - 振込先:第四北越銀行 白山支店(店番号231) だいしほくえつぎんこう はくさんしてん
 - 口座番号:(普通預金) 5045091
 - 口座名義:第31回日本小児リウマチ学会総会・学術集会
だいさんじゆういつかいにほんしょうにりうまちがつかいがくじゆつしゆうかい

展示基礎小間図(予定)

【基礎小間】

企業展示(基礎小間)

事務局が準備する展示基礎小間は下記の通りです。

基礎小間付属備品	
バックパネル W1,800mm×H2,400mm	1式
社名板 ※指定書体・ロゴのご希望がある場合は別途お見積もり	1枚
展示台 W1,800mm×D900mm×H700mm ※クロス、商品カバーは各社にてご用意ください。	1基
電源 100V 2口 1.5Kw	1ヶ

上記以外の装飾、2次電気配線など一切は出展社各位でご負担いただきます。備品および電気器具を使用される場合は別紙申込書にて、担当までお申し込みください。

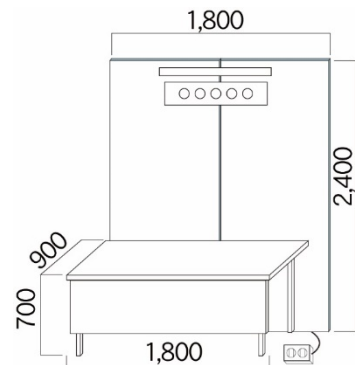

【書籍展示】

展示机 (W1,800mm×D600mm×H700mm) 1台
※クロス、商品カバーは各社にてご用意ください。
※社名板は各社にてご用意ください。

上記以外の装飾、電気配線など一切は出展社各位でご負担いただきます。備品および電気器具を使用される場合は別紙申込書にて、担当までお申し込みください。

書籍展示

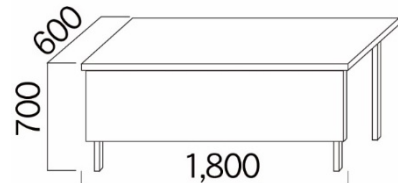

その他事項

【小間配置】

出展申込締切後、申込日、小間数、出展内容を考慮の上、2022年8月末頃、出展者にご通知いたします。

【電力について】

電気供給工事

電気器具を持ち込んで使用するのに必要な電気容量をお申込ください。

電気配線の工事費は1,501W 以上500W ごとに 6,600円を会期終了後、運営事務局より請求申し上げます。

【出展物の管理】

各出展物の管理は出展者が責任を持つものとして、展示期間中の展示物の盗難、火災、損傷等、不可抗力による出展物の損害に対して、主催者及び運営事務局、施設関係者は補償等の責任は一切負えませんので、ご了承ください。

【搬入・搬出について】

■ 展示日程:	搬入設営	10月14日(金)	10時～14時(予定)
	展 示	10月14日(金)	14時～17時30分(予定)
		10月15日(土)	9時～17時(予定)
		10月16日(日)	9時～15時(予定)
	撤 去	10月16日(日)	15時～16時(予定)

※上記日程が急遽変更になる場合がございますのでご了承ください。

この変更に伴う出展申込の取消しはできません。また、これに生じた損害は補償できません。

【国内未承認の展示について】

国内未承認の展示はできません。

【危険物の持込】

可燃物、危険物への施設内への持込は火災予防条例の規定により一切禁止します。

【キャンセル】

出展者のご都合による出展申込の取り消し、変更は原則としてできません。やむをえず出展を取り消し、変更される場合、お支払済の出展料は返金できませんので、ご了承ください。

【変更・中止】

事務局は不可抗力、またはやむを得ない事由により本企業展示の開催期間及び開催時間の変更、または開催の中止等を行う場合もあります。中止の場合、出展料は返金いたしますが、出展者側にてそれまで要した費用は各社の負担となります。

お申し込み先、問合せ先

第31回日本小児リウマチ学会総会・学術集会 運営事務局

株式会社 シンセンメディカルコミュニケーションズ内

担当：東海林 豊／野沢 由美／川崎 芽衣

〒950-0983 新潟市中央区神道寺 1-6-14

TEL: 025-278-7232 FAX: 025-278-7285

E-mail: praj31@shinsen-mc.co.jp

共催セミナー募集要項

- 日程: 2022年(令和4年)10月14日(金)～16日(日)
- 開催形式: 第31回日本小児リウマチ学会総会・学術集会との共催となります
共催: 第31回日本小児リウマチ学会総会・学術集会／〇〇〇〇株式会社
- 会場: 朱鷺メッセ 新潟コンベンションセンター／配信併用予定
- 募集数ならびに共催費一覧: (先着順とさせていただきます。)

1) ランチョンセミナー(60分)

開催日	共催費(税込)	設定席数(予定)	セッション枠
10月15日(土)	1,200,000円	150席	2枠
10月16日(日)	1,200,000円	150席	2枠

※ランチョン弁当は1,600円(お茶付)を予定しております。また、控室での座長、講師用のケータリング手配ならびに看板・サイン関係の運営手配は、プログラム確定後運営事務局よりご案内いたします。

2) アフタヌーンセミナー(60分)

開催日	共催費(税込)	設定席数(予定)	セッション枠
10月15日(土)	1,000,000円	150席	1枠
10月16日(日)	1,000,000円	150席	1枠

※控室での座長、講師用のケータリング手配ならびに看板・サイン関係の運営手配は、プログラム確定後運営事務局よりご案内いたします。

3) イブニングシンポジウム(120分)

開催日	共催費(税込)	設定席数(予定)	セッション枠
10月14日(金)	1,100,000円	150席	1枠
10月15日(土)	1,100,000円	150席	1枠

※控室での座長、講師用のケータリング手配ならびに看板・サイン関係の運営手配は、プログラム確定後運営事務局よりご案内いたします。

4) スポンサーシップシンポジウム(120分)

開催日	共催費(税込)	設定席数(予定)	セッション枠
10月15日(土) 午前の予定	1,100,000円	150席	1枠
10月16日(日)	1,100,000円	150席	1枠

※控室での座長、講師用のケータリング手配ならびに看板・サイン関係の運営手配は、プログラム確定後運営事務局よりご案内いたします。

5) 製剤研修会(1社 60分)

※JIA 研修会、アクテムラ研修会、イラリス研修会、ヒュミラ研修会など

開催日	共催費(税込)	設定席数(予定)	セッション枠
10月14日(金)～16日(日)	1,000,000円/社	150席	4枠

※各セミナーにつきましては、複数企業にての応募も可能でございます。
※開催期間、開催形式及び開催時間の変更を行う場合もあります。

5. 座長・演者・内容の選定について

座長および演者の人選についてのご希望を申込書にご記入ください。事務局にて調整後、最終的な決定を通知いたします。その後、各企業より座長・演者に正式なご依頼状をお出しいただきます。

各企業から先生方への内諾は、事務局からの最終決定の通知があるまでおとりにならないようお願いいたします。
場合によっては変更をお願いすることがありますのでご了承ください。

6. 申込み決定について

募集にあたっては、先着順とさせていただきますが、最終決定は会長に一任とさせていただきます。

7. 共催関係費用について

【共催費用に含まれる費用】

- ① 会場費および控室室料
- ② プログラム関係費（企画、抄録掲載、共催企業名掲載）
- ③ 会場講演用機材、備品（液晶プロジェクター、スクリーン、音響・照明設備、舞台など）及び、それらの設営費など
- ④ 会場および控室前の表示
- ⑤ 会場内でのサブスライド表示及び制作費
- ⑥ 修了証の希望受付、発行、発送 ※製剤研修会のみ
- ⑦ ライブ配信機材費

【共催費用に含まれない費用】下記経費は別途ご負担をお願いいたします。

- ① 座長、演者などへの謝金、旅費、宿泊費（公正競争規約や公務員服務規約などに準じます）
- ② 参加者の飲食費
飲食物につきましては、各社個数を確認し事務局で調整の上、学会運営委託業者（株式会社シンセンメディカルコミュニケーションズ）が一括で手配いたします。
- ③ 人件費（PC スライド操作、音響・照明操作、資料配布、アナウンスなどの運営要員）
- ④ 講演の録音、ビデオ収録、同時通訳機器費用など
- ⑤ 広告用チラシなどの印刷物
- ⑥ 控室でご使用のためオーダーされた液晶プロジェクター、スクリーン、PC など機材費
- ⑦ 控室での企業スタッフならびに座長、講演者用飲食費

8. 共催特典について

プログラム・抄録集には「共催」として会社名を明示し、各演者の抄録を掲載いたします。

完成後、各企業にプログラム・抄録集およびネームカードを下記のとおり寄贈・配布いたします。

	部 数
プログラム・抄録集	座長・演者分+企業様 1 部
ご招待用ネームカード ※全会場ご入場いただけます。	座長・演者分+企業様 1 枚
WEB 開催プログラム閲覧用 ID/PW	座長・演者分+各企業様 1 アカウント
スタッフ用ネームカード ※セミナー会場と控室以外はご入場いただけません。	10 枚

9. 広告について

広告制作は任意ですが、印刷前の校正の段階で運営事務局（株式会社シンセンメディカルコミュニケーションズ）の原稿チェックを受けてください。広告には、共催として学会名を併記していただきます。

サイズは A4 サイズに統一してください。（A3 見開きは可。）

10. 開催形式について

新型コロナウイルス感染症の影響で現地での開催が困難な場合は、WEB 開催を予定しております。

お申込み後、やむを得ない事態で中止となった場合は、経費（会場キャンセル料・準備作業費等）を除く共催費の返金を行います。（共催社都合によるキャンセルは対象としません。）

11.情報公開の同意について

日本製薬工業協会、日本医療機器産業連合会の「企業活動と医療機関等の関係の透明性ガイドライン」に基づき、開催に係る費用を貴社のウェブサイト上に公開することに同意します。

申込方法

【申込方法】同封の共催セミナー申込書に必要事項をご記入の上、E-mailもしくはFAXにてお送りください。
申込書を受理した旨を必ずご担当者に連絡いたします。
申込書送付後1週間たっても連絡がない場合はお問い合わせください。

【募集締切】2022年4月28日(木) 但し募集小間に達した場合締切ります。

【お支払い】会期前までに請求書をお送りいたします。請求書査収後、指定された期日までにお振込みください。
(振込手数料は各社負担でお願いいたします。)
なお、銀行発行の振込控をもって、当方の領収書に代えさせていただきます。

【振込先】 ■振込先：第四北越銀行 白山支店 (店番号 231) だいしほくえつぎんこう はくさんしてん
■口座番号：(普通預金) 5045091
■口座名義：第31回日本小児リウマチ学会総会・学術集会
だいさんじゆういつかいにほんしょうにりうまちがつかいがくじゆつしゆうかい

【キャンセル】

申込後の貴社都合による共催申込の取り消し、変更は原則としてできません。やむをえず共催を取り消し、変更される場合、お支払済の共催費は返金できませんので、ご了承ください。
また、国内における感染症等で対面開催に制限がかかる際は、開催形式が変更になることもありますがその際も共催費は継続して運営に向け準備するため、返金はございません。

【その他】 ①セミナー数に限りがありますので、ご希望に添えない場合がございます。
②テーマおよび演題等プログラム内容については、調整をお願いすることもございますので予めご了承ください。

【お申し込み先、当日運営等についてのお問合せ先】

第31回日本小児リウマチ学会総会・学術集会 運営事務局
株式会社 シンセンメディカルコミュニケーションズ内
担当：東海林 豊／野沢 由美／川崎 芽衣
〒950-0983 新潟市中央区神道寺 1-6-14
TEL: 025-278-7232 FAX: 025-278-7285 E-mail: praj31@shinsen-mc.co.jp