

日本ジェネリック医薬品・バイオシミラー学会 第16回学術大会

【共催セミナー、企業展示、書籍展示、寄附、広告掲載】

趣意書 (2022年3月改訂版)

会 期

2022年（令和4年）8月6日（土）・7日（日）

会 場

朱鷺メッセ 新潟コンベンションセンター
（新潟市中央区万代島 6-1）

大会長

外山 聡（新潟大学医歯学総合病院 教授・薬剤部長）

事務局

新潟大学医歯学総合病院 薬剤部内
事務局長：鈴木 直人
〒951-8520 新潟市中央区旭町通一番町 754 番地
TEL/FAX 025-227-2248

運営事務局

株式会社 シンセンメディカルコミュニケーションズ内
担当：東海林 豊／野沢 由美／川崎 芽衣
〒950-0983 新潟市中央区神道寺 1-6-14
TEL：025-278-7232 FAX：025-278-7285
E-mail：jsgsm16@shinsen-mc.co.jp
URL：http://www.ge-academy.org/seminar2022/

ご担当者各位

謹啓

時下、貴社におかれましては益々ご清栄の段お喜び申し上げます。平素は当会の事業に格別のご高配を賜り厚く御礼申し上げます。

さて、来る 2022 年（令和 4 年）8 月 6 日（土）、7 日（日）に日本ジェネリック医薬品・バイオシミラー学会 第 16 回学術大会を新潟市 朱鷺メッセ 新潟コンベンションセンターに於いて開催するため鋭意準備を進めております。

日本ジェネリック医薬品・バイオシミラー学会は、ジェネリック医薬品・バイオシミラーの健全なる育成と普及を計ることを念頭に置いて、ジェネリック医薬品に関する、臨床的、社会経済的、倫理的など、あらゆる立場からの包括的な研究を行うことを目的としております。第 16 回学術大会のテーマは『ジェネリック医薬品の「当たり前」を確保する』といたしました。かつて、ジェネリック医薬品のシェアが低い頃は、品質・安定供給・情報提供という 3 つの問題があるとされてきました。2020 年 9 月までにジェネリック医薬品の使用割合を 80%とする閣議決定がなされ、その達成に向けて様々な取り組みが行われました。その結果、シェアが拡大し、3 つの問題への指摘も減り、ジェネリック医薬品を使用することが「当たり前」となる時代が到来したように見えました。しかし現在、生産拡大に対応しきれない製造・品質管理体制、新型コロナウイルス感染症で露呈した原薬サプライチェーンの脆弱性などにより、ジェネリック医薬品の出荷停止、回収、出荷調整が常態化しています。品質・安定供給の問題が再燃し、「当たり前」が揺らいできています。第 16 回学術大会では、「当たり前」を確保するため、メーカーや規制当局を含めて幅広く議論したいと考えております。

運営に当たりましては、質素かつスリムにし、経費は大会参加費を中心に運営いたしますが、これだけでは賄いきれず、その不足分は各方面のご浄財によるご支援に頼らざるを得ないのが実情であります。

貴社におかれましては、諸経費ご多難の折、誠に恐縮でございますが、本会の趣旨にご賛同いただき、より充実した学術集会開催のために、皆様にはご支援・ご協力を賜りますようどうぞよろしくお願い申し上げます。

末筆ながら、皆様方の益々のご発展を心よりお祈り申し上げます。

謹白

2022 年 3 月吉日

日本ジェネリック医薬品・バイオシミラー学会

第 16 回学術大会

大会長 外山 聡

新潟大学医歯学総合病院 教授

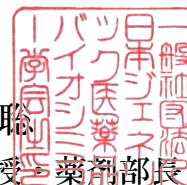

開催概要

1. 会議名 日本ジェネリック医薬品・バイオシミラー学会 第16回学術大会
2. テーマ ジェネリック医薬品の「当たり前」を確保する
3. 代表者及び事務局組織
大会長 外山 聡 (新潟大学医歯学総合病院 教授・薬剤部長)
事務局長 鈴木 直人 (新潟大学医歯学総合病院 薬剤部 准教授・副薬剤部長)
事務局 新潟大学医歯学総合病院 薬剤部内
4. 会期 2022年(令和4年)8月6日(土)・7日(日)
5. 会場 朱鷺メッセ 新潟コンベンションセンター (新潟市中央区万代島 6-1)
6. 参加規模 約450名
7. 会議の内容
1) 招待講演、大会長講演、品質情報検討会、スポンサード教育講演
2) シンポジウム、スポンサードシンポジウム
3) ランチョンセミナー、モーニングセミナー、イブニングセミナー
4) 一般演題、ポスター掲示
5) 市民公開講座
8. 参加対象者 医療従事者(医師、歯科医師、薬剤師、看護師、技師)、
保険者、学生、MR、企業関係者等
9. 最近の開催実績
第15回：2021年6月19日(土)・20日(日)
【形式：オンライン開催】
大会長：西澤 健司
(東邦大学医療センター大森病院 薬剤部長)
第14回：2020年6月20日(土)・21日(日)
【新型コロナウイルス感染症対応のために中止】
大会長：武藤 正樹
(社会福祉法人日本医療伝道会衣笠病院グループ相談役
よこすか地域包括ケア推進センター長)
第13回：2019年7月6日(土)・7日(日)
【開催地：長崎大学医学部記念講堂・良順会館(長崎県長崎市)】
大会長：佐々木 均
(長崎大学病院 教授・薬剤部長)
10. 事務局組織
事務局 新潟大学医歯学総合病院 薬剤部内
事務局長：鈴木 直人
〒951-8520 新潟市中央区旭町通一番町 754 番地
TEL/FAX 025-227-2248

運営事務局 株式会社シンセンメディカルコミュニケーションズ内
担当：東海林 豊/野沢 由美/川崎 芽衣
〒950-0983 新潟市中央区神道寺 1-6-14
TEL: 025-278-7232 FAX: 025-278-7285
E-mail: jsgsm16@shinsen-mc.co.jp
URL: <http://www.ge-academy.org/seminar2022/>

11. 所要経費概要

【収入の部】

科目	予算額	摘要
参加登録費	4,250,000	(有料:450名として) 事前参加登録:会 員 7,000 円×100 名 非会員 10,000 円×100 名 当日参加登録:会 員 9,000 円×150 名 非会員 12,000 円×100 名 学 生 無料×10 名
懇親会参加費	900,000	懇親会:6,000 円×150 名
寄附金	500,000	企業
広告出稿料	1,177,000	表 4(裏表紙)カラー:220,000 円×1 枠 表 2(表紙裏)カラー:176,000 円×1 枠 表 3(裏表紙裏)カラー:143,000 円×1 枠 表 2(表紙裏)対面モノクロ:132,000 円×1 枠 表 3(裏表紙裏)対面モノクロ:110,000 円×1 枠 後付 1 頁モノクロ:88,000 円×2 枠 後付 1/2 頁モノクロ:55,000 円×4 枠
企業共催金	5,830,000	ランチョンセミナー:550,000 円×2 枠 ランチョンセミナー:440,000 円×4 枠 スポンサー教育講演:440,000 円×4 枠 イブニングセミナー:440,000 円×1 枠 モーニングセミナー:440,000 円×1 枠 モーニングセミナー:330,000 円×1 枠
企業出展料	660,000	基礎小間:220,000 円×3 小間、書籍展示:売上の 5%
助成金	50,000	協和会
行政補助金	1,260,000	新潟県コンベンション開催補助金:2,000 円×420 名 新潟市コンベンション開催補助金:1,000 円×420 名
合 計	14,627,000	

【支出の部】

科目	予算額	摘要	
事前準備費	雑役務費	500,000	各種申請、協賛募集、演題募集管理等
	備品製作費	230,000	封筒、趣意書、参加証等
	印刷製本費	1,200,000	プログラム・抄録集
	通信費	70,000	趣意書送付、座長依頼状、請求書ほか
	通信運搬費	30,000	各種運送準備費
	消耗品費	10,000	筆記用具、コピー用紙等
	会議費	250,000	準備委員会、役員会
当日運営費	会場借上料	5,284,000	朱鷺メッセ 新潟コンベンションセンター 会場費・備品代
	招聘関係費	1,200,000	講師謝金、渡航滞在費
	記念品	50,000	講師、座長
	移動運搬費	360,600	タクシー、懇親会輸送費
	会場設営費	2,100,000	口演会場、展示会場、会場装飾費
	専門スタッフ人件費	1,200,000	会場ディレクター、PC オペレーター、受付要員
	懇親会	900,000	参加者 150 名予定
	会議運営費	100,000	各種ケータリング
業者委託費	1,142,400	委託費、消費税	
合 計	14,627,000		

1. 共催セミナー募集要項

1.日 程：2022年(令和4年)8月6日(土)・7日(日)

2.開催形式：日本ジェネリック医薬品・バイオシミラー学会 第16回学術大会との共催となります

共催：日本ジェネリック医薬品・バイオシミラー学会 第16回学術大会／〇〇〇〇株式会社

3.募集数ならびに共催費一覧：

(先着順とさせていただきます。)

1)ランチョンセミナー (各1枠)

※席数はCOVID-19会館規定によるものとする。

開催日	募集枠	席数	共催費(税込)
8月6日(土)	ランチョンセミナー1	500席	550,000円 終了
	ランチョンセミナー2	200席	440,000円
	ランチョンセミナー3	100席	440,000円
8月7日(日)	ランチョンセミナー4	500席	550,000円
	ランチョンセミナー5	200席	440,000円 終了
	ランチョンセミナー6	100席	440,000円

※ランチョン弁当は1,800円(お茶付・税込)を予定しております。

また、控室での座長、講師用のケータリング手配ならびに看板・サイン関係の運営手配は、プログラム確定後運営事務局よりご案内いたします。

2)スポンサード教育講演 (各1枠)

開催日	募集枠	席数	共催費(税込)
8月6日(土)	スポンサード教育講演1	200席	440,000円
	スポンサード教育講演2	100席	440,000円
8月7日(日)	スポンサード教育講演3	200席	440,000円
	スポンサード教育講演4	100席	440,000円

3)イブニングセミナー (1枠)

開催日	募集枠	席数	共催費(税込)
8月6日(土)	イブニングセミナー	100席	440,000円

※スイーツセットは1,500円(飲料付・税込)を予定しております。

また、控室での座長、講師用のケータリング手配ならびに看板・サイン関係の運営手配は、プログラム確定後運営事務局よりご案内いたします。

4)モーニングセミナー (各1枠)

開催日	募集枠	席数	共催費(税込)
8月7日(日)	モーニングセミナー1	200席	440,000円
	モーニングセミナー2	100席	330,000円

※朝食は1,500円(飲料付・税込)を予定しております。

また、控室での座長、講師用のケータリング手配ならびに看板・サイン関係の運営手配は、プログラム確定後運営事務局よりご案内いたします。

4.プログラム編成

原則として共催企業にお任せしますが、学術内容等により座長及び演者の先生の人選を調整させていただきます。また、控室での座長、講師用のケータリング手配ならびに看板・サイン関係の運営手配は、プログラム確定後運営事務局よりご案内いたします。

5.演者および座長への依頼状

講師、座長の方には、貴社よりご依頼の上、正式な承諾書を入力いただき、運営事務局へお知らせください。

6.申込み決定について

募集にあたっては、先着順とさせていただきますが、最終決定は大会長に一任とさせていただきます。

7.情報公開の同意について

日本製薬工業協会、日本医療機器産業連合会の「企業活動と医療機関等の関係の透明性ガイドライン」に基づき、開催に係る費用を貴社のウェブサイト上に公開することに同意します。

8.共催特典について

共催企業様には、プログラム・抄録集 2 部、学術大会参加証(招待)2 枚を進呈いたします。

9.開催形式について

新型コロナウイルス感染症の影響で現地での開催が困難な場合は、WEB 開催を予定しております。お申込み後、やむを得ない事態で中止となった場合は、経費(会場キャンセル料・準備作業費等)を除く共催費の返金を行います。(共催社都合によるキャンセルは対象としません。)

10.共催関係費用について

< 共催費用に含まれるもの >	< 共催費用に含まれないもの > 下記経費は別途ご負担をお願いいたします。
① 講演会場費(控室含む)／付帯設備費 ② 音響関係費／照明関係費 ③ 会場機材費(本会で使用している設置済み機材) ④ PC 発表用機材(スクリーン) ⑤ レーザーポインター ⑥ マイク(座長席／演者席／質疑用)	① 学会用意以外の映像機材 ② 参加者用ケータリング ③ 座長、講師にかかる費用 (交通費、謝金、宿泊費) ④ 運営人件費(アナウンス、進行等) ⑤ サイン・装飾 ⑥ 設営・撤去費等 ⑦ 記録(録音、VTRに関わる費用) ⑧ 印刷物制作費等

申込方法

【申込方法】同封の共催セミナー申込書に必要事項をご記入の上、FAXにてお送りください。

申込書を受理した旨を必ずご担当者ご連絡いたします。

申込書送付後 1 週間たっても連絡がない場合はお問い合わせください。

【募集締切】2022 年 4 月 15 日(金) 但し募集小間に達した場合締切ります。

【お支払い】会期前までに請求書をお送りいたします。請求書査収後、指定された期日までにお振込みください。

(振込手数料は各社負担でお願いいたします。)

なお、銀行発行の振込控をもって、当方の領収書に代えさせていただきます。

【振込先】 銀行・支店：三菱 UFJ 銀行 浜松町支店

口座番号:(普通預金): 0028252

口座名義：一般社団法人 日本ジェネリック医薬品・バイオシミラー学会

【キャンセル】

申込後の貴社都合による共催申込の取り消し、変更は原則としてできません。やむをえず共催を取り消し、変更される場合、お支払済の共催費は返金できませんので、ご了承ください。

また、国内における感染症等で対面開催に制限がかかる際は、開催形式が変更になることもありますがその際も共催費は継続して運営に向け準備するため、返金はございません。

【その他】①セミナー数に限りがありますので、ご希望に添えない場合がございます。

②テーマおよび演題等プログラム内容については、調整をお願いすることもございますので予めご了承ください。

【お申し込み先、当日運営等についてのお問合せ先】

日本ジェネリック医薬品・バイオシミラー学会 第 16 回学術大会 運営事務局

株式会社 シンセンメディカルコミュニケーションズ内

担当:東海林 豊/野沢 由美/川崎 芽衣

〒950-0983 新潟市中央区神道寺 1-6-14

TEL: 025-278-7232 FAX: 025-278-7285

E-mail:jsgsm16@shinsen-mc.co.jp

2. 企業展示、書籍展示募集要項

概要

- 日程:2022年(令和4年)8月6日(土)・7日(日)
- 会場:朱鷺メッセ 新潟コンベンションセンター 2階ホワイエ(第1会場前)
- 出展料:1)企業展示(基礎小間):220,000円(税込)
基礎小間仕様と基礎小間に含まれる項目に関しては、下記を参照ください。
2)書籍展示:売り上げの5%。 ※展示机(W1,800mm×D600mm×H700mm)
- 出展内容:日本ジェネリック医薬品・バイオシミラー学会 第16回学術大会が許可した出展物
- 募集小間数:企業展示(基礎小間):3小間
多数のご応募があった場合には、先着順とさせていただきます。小間割は事務局に一任ください。
- 申込方法:同封の申込用紙に必要事項をご記入の上、FAXにてお送りください。
申込書を受理した旨を必ずご担当者に連絡いたします。
申込書送付後1週間たっても連絡がない場合はお問い合わせください。
- 募集締切り:2022年6月10日(金)但し募集小間数に達し次第締切ります。
- お支払い:会期前までに請求書をお送りいたしますので指定された期日までにお振込みください。
(振込手数料は各社負担をお願いいたします。)
尚、銀行発行の振込控をもって、当方の領収書に代えさせていただきます。
- 振込先:銀行・支店:三菱UFJ銀行 浜松町支店
口座番号:(普通預金):0028252
口座名義:一般社団法人 日本ジェネリック医薬品・バイオシミラー学会

展示基礎小間図(予定)

【基礎小間】

企業展示(基礎小間)

事務局が準備する展示基礎小間は下記の通りです。

基礎小間付属備品	
バックパネル W1,800mm×H2,400mm	1式
社名板 ※指定書体・ロゴのご希望がある場合は別途お見積もり	1枚
展示台 W1,800mm×D900mm×H700mm ※クロス、商品カバーは各社にてご用意ください。	1基
電源 100V 2口 1.5Kw	1ヶ

上記以外の装飾、2次電気配線など一切は出展社各位でご負担いただきます。

備品および電気器具を使用される場合は別紙申込書にて、担当までお申し込みください。

【書籍展示】

展示机 (W1,800mm×D600mm×H700mm) 1台
※クロス、商品カバーは各社にてご用意ください。
※社名板は各社にてご用意ください。

上記以外の装飾、電気配線など一切は出展社各位でご負担いただきます。

備品および電気器具を使用される場合は別紙申込書にて、担当までお申し込みください。

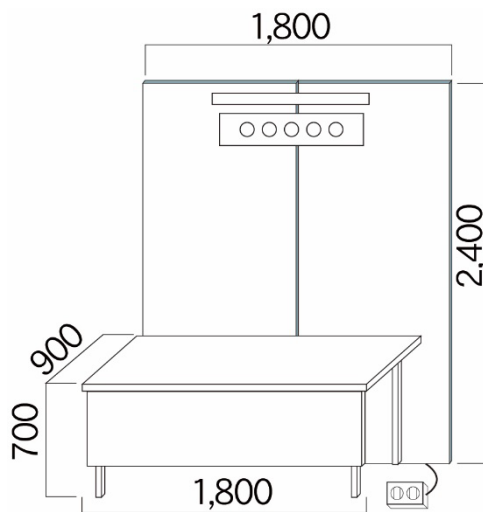

書籍展示

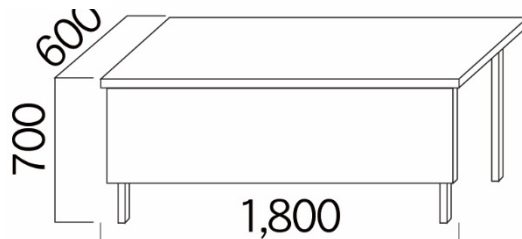

その他事項

【小間配置】

出展申込締切後、申込日、小間数、出展内容を考慮の上、2022年6月末頃、出展者にご通知いたします。

【電力について】

電気供給工事

電気器具を持ち込んで使用するのに必要な電気容量をお申込ください。

電気配線の工事費は1,501W 以上500W ごとに 6,600円を会期終了後、運営事務局より請求申し上げます。

【出展物の管理】

各出展物の管理は出展者が責任を持つものとして、展示期間中の展示物の盗難、火災、損傷等、不可抗力による出展物の損害に対して、主催者及び運営事務局、施設関係者は補償等の責任は一切負えませんので、ご了承ください。

【搬入・搬出について】

■展示日程： 搬入設営	8月6日(土)	9時～12時(予定)
展 示	8月6日(土)	12時～17時30分(予定)
	8月7日(日)	9時20分～15時(予定)
撤 去	8月7日(日)	15時～17時(予定)

※上記日程が急遽変更になる場合がございますのでご了承ください。

この変更に伴う出展申込の取消しはできません。また、これに生じた損害は補償できません。

【国内未承認の展示について】

国内未承認の展示はできません。

【危険物の持込】

可燃物、危険物への施設内への持込は火災予防条例の規定により一切禁止します。

【キャンセル】

出展者のご都合による出展申込の取り消し、変更は原則としてできません。やむをえず出展を取り消し、変更される場合、お支払済の出展料は返金できませんので、ご了承ください。

【変更・中止】

事務局は不可抗力、またはやむを得ない事由により本企業展示の開催期間及び開催時間の変更、または開催の中止等を行う場合もあります。中止の場合、出展料は返金いたしますが、出展者側にてそれまで要した費用は各社の負担となります。

お申し込み先、問合せ先

日本ジェネリック医薬品・バイオシミラー学会 第16回学術大会 運営事務局

株式会社 シンセンメディカルコミュニケーションズ内

担当: 東海林 豊/野沢 由美/川崎 芽衣

〒950-0983 新潟市中央区神道寺 1-6-14

TEL: 025-278-7232 FAX: 025-278-7285

E-mail: jsgsm16@shinsen-mc.co.jp

3. 寄附金募集要項

本研究会の趣旨をご理解いただきご寄附を賜りますれば幸に存じます。

寄附金のお申込み方法は 1) 公益財団法人新潟医学振興会へ申込み または、2) 日本ジェネリック医薬品・バイオシミラー学会 第 16 回学術大会の口座に直接申込みの 2 通りがございます。

1) 公益財団法人新潟医学振興会を経由する場合

1. 申込方法: 財団宛「寄附金申込書」に必要事項をご記入の上、下記宛先(新潟医学振興会)にご送付ください。**(公益財団法人への申込書が必要な場合、下記運営事務局にご連絡ください。)**

※寄附金申込書の「寄附者」欄と寄附の「金額」をご記入頂き必ず本書をお送りください。

寄附は公益財団法人新潟医学振興会から、
日本ジェネリック医薬品・バイオシミラー学会 第 16 回学術大会へ交付されます。

2. 申込書送付先: 〒951-8510 新潟市中央区旭町通一番町 757 新潟大学医学部内
公益財団法人 新潟医学振興会
TEL: 025-227-2176 FAX: 025-225-5555

3. お申込期限 : 2021 年 11 月 22 日(月)～2022 年 6 月 30 日(木)

4. 振込口座 : お申込受付後、公益財団法人新潟医学振興会より振込口座のご連絡をいたします。

* 本学会への寄附金は、特定公益増進法人である 公益財団法人新潟医学振興会 への寄附金として、法定の定める範囲で、個人においては所得から寄附金控除の対象となり、法人に関しては、各事業年度の計算上、損金に算入されます。

2) 日本ジェネリック医薬品・バイオシミラー学会 第 16 回学術大会へ直接お申込みされる場合

申込方法: 別紙申込書、「日本ジェネリック医薬品・バイオシミラー学会 第 16 回学術大会宛」に必要事項をご記入の上、下記運営事務局宛にご送付ください。

1. 募金の名称: 日本ジェネリック医薬品・バイオシミラー学会 第 16 回学術大会 寄附金
2. 募金目標額: 金 50 万円也
3. 募集期間: 2021 年 11 月 22 日(月)～2022 年 6 月 30 日(木)
4. 寄附金の用途: 日本ジェネリック医薬品・バイオシミラー学会 第 16 回学術大会の準備ならびに運営経費に充当します。
5. 寄附金の振込方法: 下記の口座にお振込ください。
銀行・支店: 三菱 UFJ 銀行 浜松町支店
口座番号: (普通預金): 0028252
口座名義: 一般社団法人 日本ジェネリック医薬品・バイオシミラー学会
6. 税法上の取り扱い: 税法上の免税処置はございません。
7. 情報公開の同意について

日本製薬工業協会、日本医療機器産業連合会の「企業活動と医療機関等の関係の透明性ガイドライン」に基づき、開催に係る費用を貴社のウェブサイト上に公開することに同意します。

本件に関するお申込み、お問い合わせは下記へお願いいたします。

日本ジェネリック医薬品・バイオシミラー学会 第 16 回学術大会 運営事務局
株式会社 シンセンメディカルコミュニケーションズ内
担当: 東海林 豊/野沢 由美/川崎 芽衣
〒950-0983 新潟市中央区神道寺 1-6-14
TEL: 025-278-7232 FAX: 025-278-7285
E-mail: jsgsm16@shinsen-mc.co.jp

4. プログラム抄録集 広告掲載募集要項

概要

1. 広告媒体名：日本ジェネリック医薬品・バイオシミラー学会 第16回学術大会 プログラム抄録集
2. 発行予定日：会期当日（8月6日（土））参加者へ頒布
3. 配布対象：第16回学術大会参加者（医師・薬剤師・看護師）
4. 発行部数：700部（および正会員向けにはPDFで配信）
5. 広告料総額：1,177,000円 ※募集依頼者数：20社
6. 媒体制作費：1,200,000円
7. 体裁：A4版・オフセット印刷 60頁（内広告9頁）

広告掲載料

■ページ割付は事務局に一任願います。

掲載枠	スペース	募集数	掲載料(税込)
A	表4(裏表紙)カラー	1枠	220,000円 終了
B	表2(表紙裏)カラー	1枠	176,000円
C	表3(裏表紙裏)カラー	1枠	143,000円
D	表2(表紙裏対面)モノクロ	1枠	132,000円
E	表3(裏表紙裏対面)モノクロ	1枠	110,000円
F	後付 モノクロ 1頁	2枠	88,000円
G	後付 モノクロ 1/2頁	4枠	55,000円

広告版下について

(下記の内容にて原稿をお願いいたします。)

入稿について: 広告版下は、イラストレーターデータまたはPDFデータでの入稿をお願いいたします。

【データ入稿の場合の諸注意】

- 1) 使用OSを明記して下さい。Mac/Win（バージョン含む）
- 2) 作成アプリケーションを明記してください。※下記アプリケーションで作成されたデータが対応可能です。
Adobe Illustrator CS6まで（必ずアウトラインをとってください）。
Adobe Photoshop CS6まで（psd, eps, tiff）。Microsoft Word, Excel, PowerPoint
- 3) メールで送付頂く場合は、PDF（完全版下）を添付するか、オンラインストレージ等にて、お送りください。
郵送の場合は、必ず出力見本をご同封ください。版下はプログラム抄録集印刷後、消去いたします。

申込、お支払い方法

【申込方法】 同封の申込用紙に必要事項をご記入の上、運営事務局宛 FAXにてお送りください。申込書を受理した旨を必ずご担当者に連絡いたします。申込書送付後1週間たっても連絡がない場合はお問い合わせください。

【募集締切り】 2022年6月10日（金）但し募集頁数に達し次第締切ります。

【版下送付締切り】 2022年6月17日（金）

【お支払い】 会期前までに請求書をお送りいたします。請求書査収後、指定された期日までにお振込みください。（振込手数料は負担をお願いいたします。）
尚、銀行発行の振込控をもって、当方の領収書に代えさせていただきます。

【お振込み先】 銀行・支店：三菱UFJ銀行 浜松町支店
口座番号：（普通預金）：0028252
口座名義：一般社団法人 日本ジェネリック医薬品・バイオシミラー学会

【お申し込み先、版下送付先】

日本ジェネリック医薬品・バイオシミラー学会 第16回学術大会 運営事務局
株式会社 シンセンメディカルコミュニケーションズ内
担当：東海林 豊／野沢 由美／川崎 芽衣
〒950-0983 新潟市中央区神道寺1-6-14
TEL: 025-278-7232 FAX: 025-278-7285
E-mail: jsgsm16@shinsen-mc.co.jp